

INSTRUÇÕES DE UTILIZAÇÃO

Maxi Move



AVISO

Para evitar ferimentos, leia sempre estas Instruções de utilização e documentos incluídos antes de utilizar o produto.



É obrigatório ler as Instruções de utilização.

Política de design e direitos de autor

® e ™ são marcas comerciais que pertencem ao grupo de empresas Arjo.

© Arjo 2022.

Uma vez que a nossa política é melhorar constantemente, reservamos o direito de alterar designs sem aviso prévio. Não é permitido copiar o conteúdo desta publicação, na totalidade ou em parte, sem o consentimento da Arjo.

Índice

Informações gerais	5
Prefácio	5
Definições usadas neste manual	5
Informação sobre o fabricante	5
Utilização prevista	5
Condições	6
Vida útil	6
Política sobre o número de membros do pessoal necessários para a transferência de pacientes ..	6
Instruções de segurança	7
Símbolos utilizados	7
Considerações para ambientes de cuidados domiciliários	8
Descrição/Funções do produto	9
Componentes mencionados neste manual	9
Barras de suporte	10
Fundas	11
Controlos e atributos	13
Comando manual de controlo	13
Painel de controlo	13
Botão de paragem de emergência (vermelho)	13
Botão de alimentação (verde)	13
Instalação de descida gradual em caso de falha do sistema	14
Corte automático de corrente	14
Sistema anti-esmagamento	14
Indicador da bateria	14
Modo Em Espera	14
Contador de utilizações	15
Pernas do chassi com largura ajustável	15
Travões das rodas do chassi	15
Braço de elevação e barras de suporte/suporte de maca	15
Utilização do seu MAXI MOVE	16
Antes da abordagem do paciente	16
Abertura elétrica do chassi em “V”	16
Sistema “Lock and Load” do MAXI MOVE	16
Teste do acessório	17
Utilizar a barra de suporte DPS	18
Para Elevar de uma Cadeira	18
Elevação a partir de uma cama	19
Elevação a partir do solo	21
Barra de Suporte Elétrica DPS	22
Cuidados com a sua barra de suporte DPS acionada eletricamente	23
Utilizar a barra de suporte com alças	23
Para Elevar de uma Cadeira	24
Elevação a partir de uma cama	25
Elevação a partir do solo	25
Utilização do suporte de maca	25
Utilização da maca maleável	25
Utilização da maca de faixas	27
Balança	30
Informações da balança de pacientes	30
Marcação/Selos CE descritivos Apenas unidades	30
Reinspeção	30
Símbolos/funções no visor	30
Símbolo de aviso de sobrecarga	31
Método A - Pesagem antes de o paciente ser suspenso na funda	31
Método B - Pesagem com o paciente já suspenso na funda	32
Unidades de medição	33

Índice

Balança - Miniguia de instruções do comando manual	34
Carregamento da bateria	36
Conjunto de bateria	36
Remoção do conjunto de bateria	36
Carregamento da Bateria	36
Práticas de segurança relativas à bateria e ao carregador de baterias	37
Cuidados com o seu MAXI MOVE	38
Limpeza e cuidado da funda	38
Limpeza, desinfecção e manutenção do elevador	38
Remoção de resíduos visíveis:	38
Limpeza:	38
Desinfecção:	39
Verificações diárias obrigatórias	40
Realização de Testes Periódicos	40
Aconselhamento da assistência	40
Resolução de problemas	41
Etiquetas	42
Especificações técnicas	43
Dimensões do Elevador	44
Apêndice – Configurações do código de gravidade da balança	46
Compatibilidade eletromagnética	47
Conformidade eletromagnética	47
Emissões eletromagnéticas	47
Imunidade eletromagnética	48

Informações gerais

Prefácio

Obrigado por ter comprado um produto Arjo.

Dedicamo-nos a este ramo e fornecemos os melhores produtos disponíveis para satisfazer as suas necessidades, incluindo formação ao pessoal para obter os melhores resultados com cada produto Arjo.

Contacte-nos se necessitar de mais informações, se pretender comunicar um evento inesperado ou se necessitar de ajuda para a configuração, utilização ou manutenção do seu produto Arjo.

Caso ocorra um incidente grave relacionado com o presente dispositivo médico, que afete o utilizador ou o paciente, o utilizador ou o paciente deverão notificar o incidente grave ao fabricante ou distribuidor do dispositivo médico. Na União Europeia, o utilizador deverá igualmente notificar o incidente grave à autoridade competente do Estado-Membro em que está localizado.

Todas as referências ao paciente nestas instruções referem-se à pessoa que está a ser elevada e as referências ao profissional de saúde referem-se à pessoa que opera o MAXI MOVE.

As técnicas descritas nestas instruções para instalação de fundas e elevação de pacientes de uma posição reclinada podem ser usadas para pacientes, independentemente do local em que os mesmos se encontrem deitados, quer seja na cama ou no solo.

Da mesma maneira, elevar um paciente de uma cadeira emprega as mesmas técnicas utilizadas para elevar um paciente de uma cadeira de rodas ou de uma posição de sentado na beira de uma cama.

NOTA: A necessidade de um segundo profissional de saúde para apoio ao paciente deve ser avaliada em cada caso individual.

Estas instruções mostram especificamente as fundas com ganchos de fixação usadas com o sistema de posicionamento dinâmico (DPS, Dynamic Positioning System) padrão e as fundas com fixação por alças para as barras de suporte com alças. Os mesmos métodos e técnicas descritos para o DPS padrão podem também ser aplicados ao DPS opcional acionado eletricamente.

Definições usadas neste manual

AVISO:

Significado: A não compreensão e inobservância destas instruções podem resultar em lesões no utilizador ou em terceiros.

CUIDADO:

Significado: A inobservância destas instruções pode causar danos ao(s) produto(s).

NOTA:

Significado: Esta é informação importante relacionada com a utilização correta deste equipamento.

Informação sobre o fabricante

ArjoHuntleigh AB
Hans Michelsensgatan 10
211 20 Malmö
SWEDEN

Utilização prevista

AVISO: Para evitar danos que possam ser imputados à utilização de peças inadequadas, a Arjo chama a atenção e aconselha vivamente a utilização unicamente de peças concebidas pela Arjo em equipamento e outros instrumentos fornecidos pela Arjo. Alterações não autorizadas em qualquer produto Arjo podem afetar a respetiva segurança. A Arjo não aceita qualquer responsabilidade por acidentes, incidentes ou falta de desempenho que sejam imputáveis a alterações não autorizadas dos seus produtos.

O MAXI MOVE é um elevador passivo móvel com barra de suporte amovível.

O MAXI MOVE faz parte de uma série de produtos de qualidade indicados para assistir prestadores de cuidados em hospitais, cuidados continuados, lares e ambientes de cuidados domiciliários, incluindo residências privadas onde os pacientes/residentes:

- estejam numa cadeira de rodas
- não tenham capacidade para suportar o seu peso
- não consigam manter-se de pé sem apoio e não consigam suportar peso, nem mesmo parcialmente
- estejam dependentes do prestador de cuidados de saúde na maioria das situações.

Ou, em que o paciente:

- esteja passivo
- possa estar quase ou totalmente acamado
- esteja frequentemente sentado ou tenha as articulações contraídas
- seja totalmente dependente do prestador de cuidados de saúde.

O MAXI MOVE deve ser sempre manuseado por um profissional de saúde com formação e de acordo com as instruções descritas neste manual.

O MAXI MOVE destina-se a ser usado com fundas Arjo. Utilize apenas fundas e macas fornecidas pela Arjo que tenham sido concebidas para serem usadas com o seu MAXI MOVE.

O MAXI MOVE equipado com uma roda opcional de altura extra baixa não se destina a ser utilizado em tapetes.

Informações gerais

Condições

- Os cuidados e a assistência prestados à unidade são facultados em conformidade com as “Instruções de Utilização” e “Programa de Manutenção Preventiva” recomendados e publicados.
- A unidade é mantida de acordo com os requisitos mínimos descritos na “Programa de Manutenção Preventiva”.
- A assistência e os cuidados com o produto, de acordo com os requisitos da Arjo, devem ter início com a primeira utilização da unidade pelo cliente.
- O equipamento deve ser usado unicamente para a finalidade prevista e é operado dentro das limitações publicadas. Devem ser utilizadas unicamente peças sobresselentes designados pela Arjo.

Vida útil

- A vida útil prevista do seu elevador Arjo e respectivos acessórios é de dez anos a contar da data de fabrico, desde que sejam respeitadas as seguintes condições:
- A vida útil prevista para as fundas de tecido e macas de tecido é de aproximadamente dois anos a partir da data da compra.
- Esta expectativa de vida útil aplica-se apenas se as fundas e macas tiverem sido limpas, mantidas e inspecionadas em conformidade com os documentos “Informação sobre a funda Arjo”, “Instruções de Utilização” e “Programa de Manutenção Preventiva”.
- A vida útil de outras peças de substituição, como baterias, fusíveis, lâmpadas, almofadas de gel, filtros, kits de selagem, encaixes do assento, colchões, cintos de segurança, coberturas almofadadas, extensões e cordões depende do cuidado e uso do equipamento em questão.

As peças de substituição devem ser mantidas de acordo com as “Instruções de Utilização” publicadas e com o “Programa de Manutenção Preventiva”.

Política sobre o número de membros do pessoal necessários para a transferência de pacientes

As séries de elevadores ativos e passivos Arjo foram criadas para utilização segura com um prestador de cuidados. Existem circunstâncias do paciente, tais como agressividade, obesidade, contraturas, entre outros exemplos, que poderão ditar a necessidade de uma transferência ser efetuada por duas pessoas. É da responsabilidade de cada instituição ou profissional médico determinar se a transferência por uma ou duas pessoas é mais adequada, com base na tarefa, carga do residente, ambiente, capacidade e nível de competência dos membros do pessoal.

Instruções de segurança

Símbolos utilizados

Símbolos	Legenda dos símbolos
	Este símbolo é acompanhado por uma data (para indicar a data de fabrico) e pelo endereço do fabricante.
	Este símbolo indica que os produtos estão em conformidade com os Regulamentos Europeus de Dispositivos Médicos.
	Marcação CE que indica a conformidade com a legislação harmonizada da Comunidade Europeia. As figuras indicam a supervisão por organismo notificado.
	Marca de metrologia, a indicar a conformidade com a Diretiva 2014/31/EU (NAWI) para balanças fabricadas depois de 20 de abril de 2016. (Apenas para balanças de Classe III) yy = ano XXXX = Número de entidade notificada
	Indica que o produto é um Dispositivo médico de acordo com o regulamento relativo a dispositivos médicos da UE 2017/745.
	Identificador único do dispositivo
	Este símbolo indica certificação NRTL pela TÜV SÜD.
	Este símbolo é acompanhado pelo número de catálogo do fabricante.
	Este símbolo é acompanhado pelo número de série do fabricante.
	Resíduos de Equipamentos Elétricos e Eletrônicos (REEE) - não elimine estes produtos no lixo doméstico ou comercial.
	Estes símbolos referem-se às <i>Instruções de utilização</i> .
	Este símbolo indica uma peça aplicada de tipo BF.
	Este símbolo indica um risco de entalamento.
	Este símbolo representa uma balança.
	Este símbolo indica que a balança é um instrumento não automático de classe de precisão 3.
	A carga de trabalho segura (SWL) representa a carga máxima para um funcionamento seguro do elevador.
	Massa total do equipamento, incluindo a carga de trabalho segura
Carregador de baterias relacionado	
Consulte Carregador de baterias montado na parede - Instruções de Utilização 001-24257-**.	

Fig. 1

Instruções de segurança

Antes de utilizar o seu MAXI MOVE, familiarize-se com os vários componentes e controlos, conforme mostrado na Fig. 3 e noutras imagens. Em seguida, leia atentamente este manual na sua totalidade antes de utilizar o seu MAXI MOVE. As informações deste manual são cruciais para a operação e manutenção corretas deste equipamento, além de ajudarem a proteger o produto e assegurar o seu bom funcionamento. Algumas informações deste manual são importantes para a segurança, e devem ser lidas e compreendidas para evitar eventuais ferimentos. Caso exista no manual alguma coisa que considere confusa ou difícil de entender, contacte o seu agente local da Arjo (o número do telefone aparece na última página deste manual).

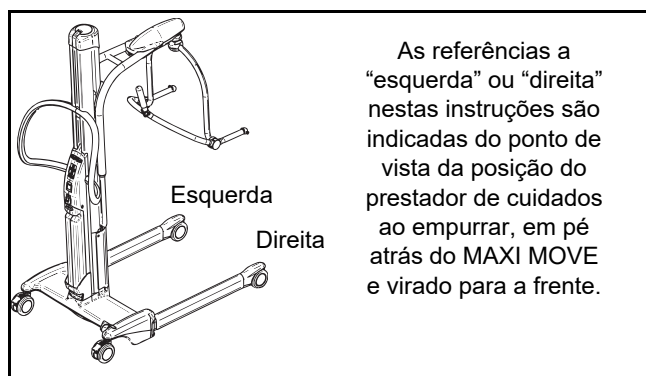

Fig. 2

Este produto foi concebido e fabricado para lhe proporcionar uma utilização isenta de problemas. No entanto, este produto contém componentes que estão sujeitos a desgaste com o uso regular.

CUIDADO: Alguns destes componentes são essenciais para assegurar a operação segura do elevador. Como tal, irão necessitar de inspeção e assistência regulares, devendo ser substituídas quando necessário.

Consulte também a secção “Cuidados com o seu MAXI MOVE”.

CUIDADO: Utilize apenas fundas e macas Arjo que tenham sido especificamente concebidas para o MAXI MOVE.

AVISO: Antes de utilizar o MAXI MOVE, deve ser efetuada uma avaliação clínica da aptidão do paciente para transferência por um profissional de saúde qualificado considerando que, entre outros fatores, a transferência pode induzir uma pressão substancial no corpo do paciente. Uma transferência realizada numa altura inoportuna deteriora o estado de saúde do paciente.

AVISO: Os pacientes com espasmos podem ser elevados, mas deverá haver grande cuidado no suporte das pernas do paciente para evitar risco de quedas e ferimentos.

AVISO: Não sobrecarregue o MAXI MOVE para além da capacidade de elevação aprovada atribuída à parte anexa/acessório com o valor mais baixo para evitar ferimentos no paciente. Se a carga máxima diferir entre o elevador de chão, a barra de suporte e a unidade de suporte do corpo (ou seja, a funda), nesse caso deve ser sempre utilizada a carga máxima mais baixa.

Tenha cuidado ao elevar manualmente componentes alternativos/opcionais, como, por exemplo, suportes de macas, barras de suporte, entre outros, para evitar lesões.

Não tente elevar manualmente o elevador completo.

CUIDADO: Apesar do elevado nível dos seus padrões de fabrico, o MAXI MOVE e acessórios não devem ser deixados em zonas húmidas ou molhadas.

Nunca, em circunstância alguma, pulverize o MAXI MOVE ou os acessórios (excluindo as fundas ou o equipamento para ambientes molhados aprovado pela Arjo) com água, como, por exemplo, sob o chuveiro.

AVISO: Antes de elevar um paciente é aconselhável que se familiarize e entenda o funcionamento dos vários controlos e características do MAXI MOVE e que execute quaisquer ações relativas aos procedimentos de inspeção.

O MAXI MOVE pode ser fornecido com uma variedade de acessórios opcionais, que não estão todos descritos nestas instruções. Se o seu MAXI MOVE tiver sido equipado com um subconjunto alternativo/opcional, como macas, entre outros exemplos, consulte sempre o suplemento de instruções de operação separado correspondente, bem como estas instruções, antes de operar o elevador.

Este produto destina-se a ser operado inteiramente por um profissional de saúde. O paciente não deve realizar quaisquer funções relacionadas com o controlo deste produto. Com certos pacientes pode ser necessário um segundo profissional de saúde.

Considerações para ambientes de cuidados domiciliários

AVISO: O MAXI MOVE não se destina a ser operado por crianças. Podem ocorrer ferimentos graves.

NOTA: Se o MAXI MOVE for exposto ao contacto com animais, deverá ser objeto de uma limpeza rigorosa. Os pelos de animais presos no interior do dispositivo podem reduzir o desempenho do produto.

AVISO: Este produto contém peças pequenas que podem representar um perigo grave para crianças se engolidas ou inaladas.

Descrição/Funções do produto

Componentes mencionados neste manual

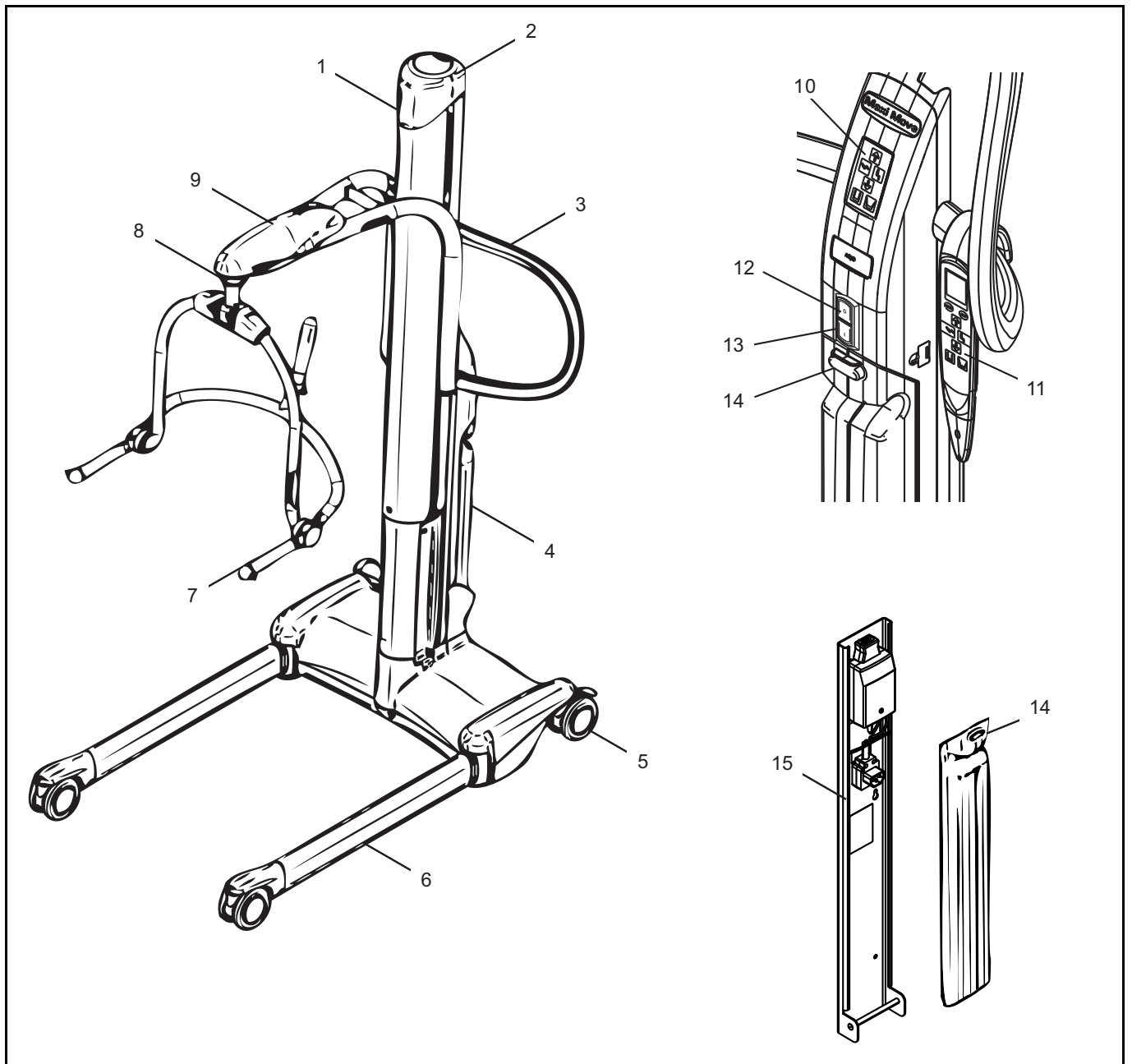

Fig. 3

- | | |
|---|---|
| 1) Mastro | 13) Botão de alimentação |
| 2) Cobertura do topo do mastro | 14) Botão para soltar a bateria |
| 3) Alavanca de manobra | 15) Carregador de baterias |
| 4) Conjunto de bateria do elevador | 16) Barra de suporte com alças de dois pontos (se incluída)* |
| 5) Rodas com travão | 17) Combi médio com alças (se incluído)* |
| 6) Pernas ajustáveis do chassi | 18) Barra de suporte com alças de quatro pontos (se incluída)* |
| 7) Barra de suporte DPS média (se incluída)* | 19) Barra de suporte DPS pequena (se incluída)* |
| 8) Sistema do transportador da barra de suporte "Lock and Load" | 20) Barra de suporte DPS acionada eletricamente média (se incluída)* |
| 9) Braço | 21) Barra de suporte DPS acionada eletricamente grande (se incluída)* |
| 10) Painel de controlo | 22) Suporte de maca (se incluído)* |
| 11) Comando manual de controlo | |
| 12) Botão de paragem de emergência | |

* Consulte as páginas 10 e 11 para obter detalhes.

Descrição/Funções do produto

Barras de suporte

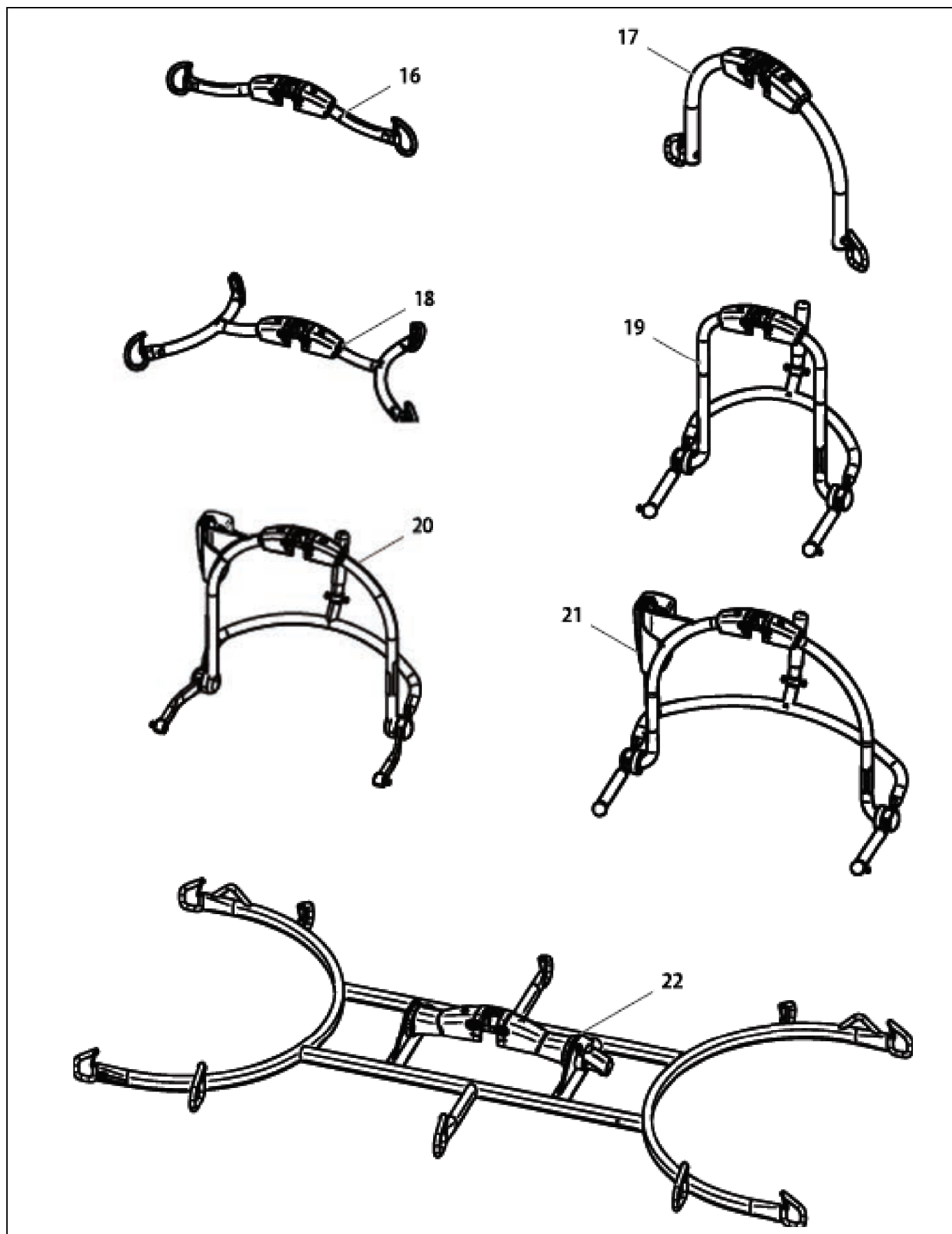

Fig. 4

Descrição/Funções do produto

Nome		Utilização prevista
7	Barra de suporte DPS média	Barra de transporte de quatro pontos utilizada para elevar um paciente com uma funda da posição sentada para a posição deitada utilizando a funda com ganchos da Arjo. Destina-se a ser utilizada com o sistema de fixação com barra em T da Arjo.
16	Barra de suporte DPS com alças de dois pontos	Barra de transporte de dois pontos utilizada para efetuar a transferência do paciente a partir de várias posições utilizando a funda com alças da Arjo. Destina-se a ser instalada no sistema de fixação com barra em T da Arjo.
17	Combi médio com alças (700-19303)	
18	Barra de suporte com alças de quatro pontos (700-19331)	Barra de transporte de quatro pontos utilizada para efetuar a transferência do paciente a partir de várias posições utilizando a funda com alças da Arjo. Destina-se a ser instalada no sistema de fixação com barra em T da Arjo.
19	Barra de suporte DPS pequena	Barra de transporte de quatro pontos utilizada para elevar um paciente com uma funda da posição sentada para a posição deitada utilizando a funda com ganchos da Arjo. Destina-se a ser utilizada com o sistema de fixação com barra em T da Arjo.
20	Barra de suporte DPS acionada eletricamente média (700.19311)	
21	Barra de suporte DPS acionada eletricamente grande (700.19316)	
22	Suporte da maca	O suporte de maca rebatível para o Maxi Move destina-se a ser utilizado para a transferência na posição de decúbito dorsal em combinação com uma maca maleável, uma maca de faixas ou uma maca rígida.

Fig. 5

Fundas

A gama standard de MAXI MOVE fundas suporta 227 kg (500 lb) com o braço de elevação standard e 130 kg (287 lb) com o braço de elevação prolongado. A gama de barras de suporte pediátricas suporta 125 kg (275 lb). Todas as fundas têm um código para indicação dos tamanhos, que consiste numa orla de extremidade ou extensão de fixação de cor diferente:

Gama pediátrica:

- Cinzento - Extra extra pequeno - XXS
- Castanho - Extra pequeno - XS
- Vermelho - Pequeno - S

Gama padrão:

- Amarelo - Médio - M
- Verde - Grande - L
- Roxo - Grande grande - LL
- Azul - Extra grande - XL
- Terracota - Extra extra grande - XXL

Consulte sempre a etiqueta da funda que vai utilizar para se certificar da sua carga de trabalho segura (SWL).

A barra de suporte possui uma etiqueta que permite uma consulta rápida do tamanho através da cor (consulte a secção intitulada "Etiquetas").

Existe uma gama de fundas para finalidades especiais, disponíveis como acessórios. Relativamente às mesmas ou às fundas com tamanhos especiais, contacte o seu representante da Arjo.

Para mais informação sobre a compatibilidade, utilização e instalação da funda, consulte as Instruções de operação e cuidados com o produto das fundas (MAX81785M-INT).

AVISO: Utilize apenas fundas e macas fornecidas pela Arjo, que tenham sido concebidas para serem utilizadas com o MAXI MOVE para evitar o risco de quedas e ferimentos. Os perfis das fundas ilustrados (consulte a Fig. 6) irão ajudar a identificar as várias fundas e macas de tecido Arjo disponíveis.

Se as Flites Arjo (fundas descartáveis) se destinarem a ser utilizadas com o seu MAXI MOVE, consulte sempre as instruções de operação separadas para as Flites Arjo (consulte as IU da funda respetiva), bem como estas instruções, antes da utilização.

AVISO: As fundas Arjo com apoios de cabeça têm dois bolsos localizados na secção da cabeça. Estes devem conter peças de reforço plástico durante a utilização para evitar ferimentos. Assegure-se sempre de que estas peças de reforço foram colocadas nos bolsos da funda antes de utilizar a mesma.

AVISO: A Arjo adverte em relação a eventuais riscos de estrangulamento relacionados com a utilização de fundas. Para os evitar devem ser tomadas as precauções necessárias.

Descrição/Funções do produto

Perfis de fundas Arjo standard que podem ser utilizadas com o MAXI MOVE

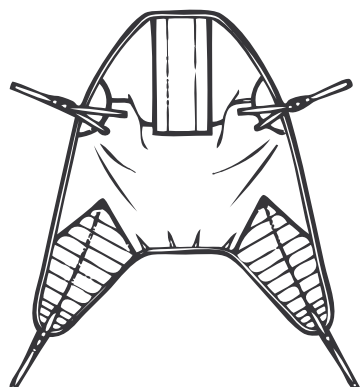

Funda de quatro pontos com almofadado

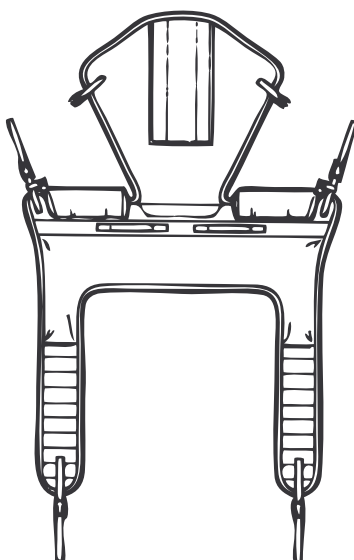

Funda de quatro pontos para sanita

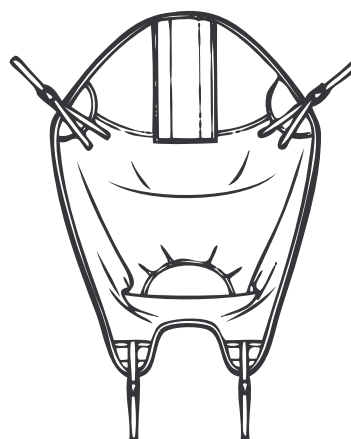

Funda de quatro pontos para amputados

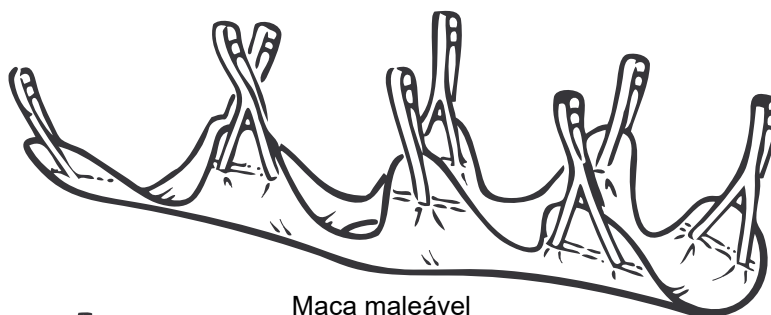

Maca maleável

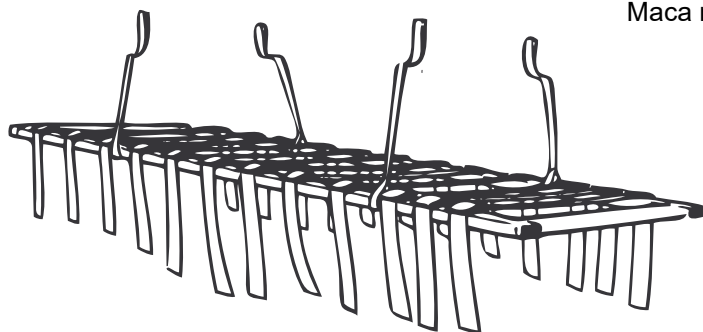

Maca de faixas

(consulte as IU da maca de faixas Arjo)

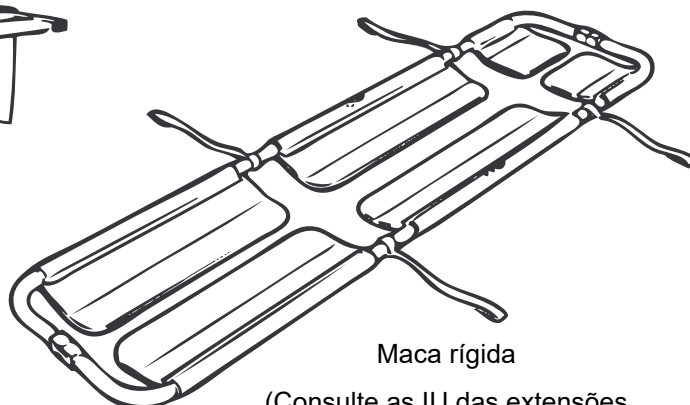

Maca rígida

(Consulte as IU das extensões de fixação com alça dupla e das extensões estilo W)

NOTA: estão disponíveis outros modelos de fundas. Contacte o seu agente da Arjo para obter mais informações.

Fig. 6

Descrição/Funções do produto

Controlos e atributos

Comando manual de controlo

(Consulte a Fig. 7) Para levantar e baixar o braço de elevação, abrir e fechar as pernas do chassi ou operar uma barra de suporte DPS acionada eletricamente, prima o botão adequado no comando manual de controlo. Em cada botão estão impressos ícones com setas de direção para consulta rápida.

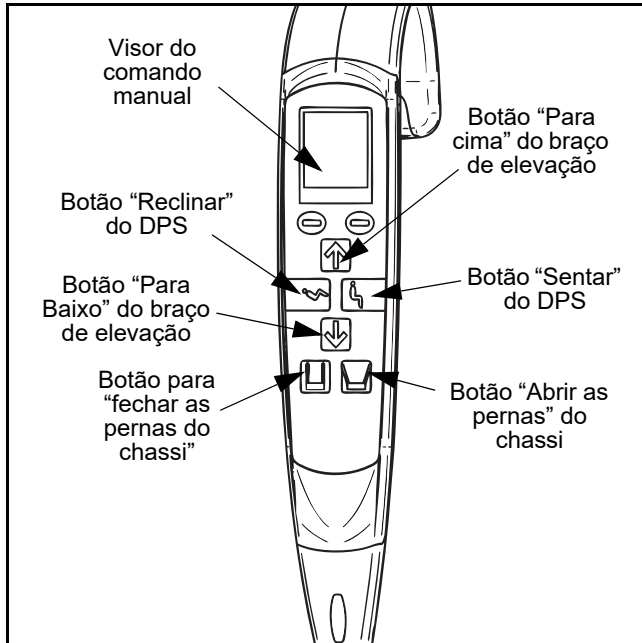

Fig. 7

Caso o botão seja libertado durante qualquer função, o movimento produzido pelo motor cessa imediatamente. Quando não está a ser utilizado, o comando manual pode ser convenientemente guardado para utilização posterior, suspenso na alavanca de manobra na parte traseira do mastro.

Painel de controlo

(Consulte a Fig. 8) Uma característica adicional existente no MAXI MOVE, consiste num painel de controlo montado no mastro, que funciona em paralelo com o comando manual de controlo e que permite o controlo das operações acionadas eletricamente tanto a partir do mastro do elevador como à distância, com o comando manual. Tal como acontece com o comando manual, em cada botão estão impressos ícones com setas de direção para consulta rápida.

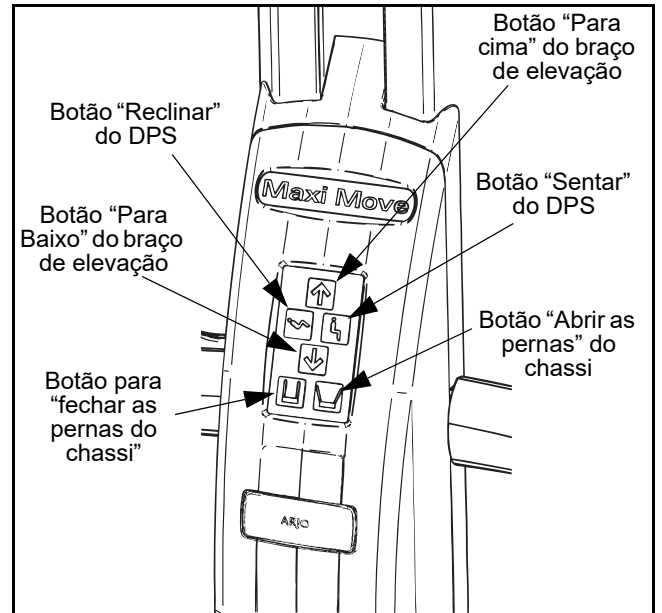

Fig. 8

Botão de paragem de emergência (vermelho)

(Consulte a Fig. 9) Numa emergência, se tiver de fazer parar qualquer movimento motorizado de imediato (que não seja libertando o botão dum comando manual ou o botão do painel de controlo), prima o botão de paragem de emergência localizado no painel de controlo.

Uma vez que o botão de paragem de emergência tenha sido utilizado, o botão de alimentação verde terá de ser premido antes de o equipamento ser operado de novo. Para tal, basta simplesmente premir o botão.

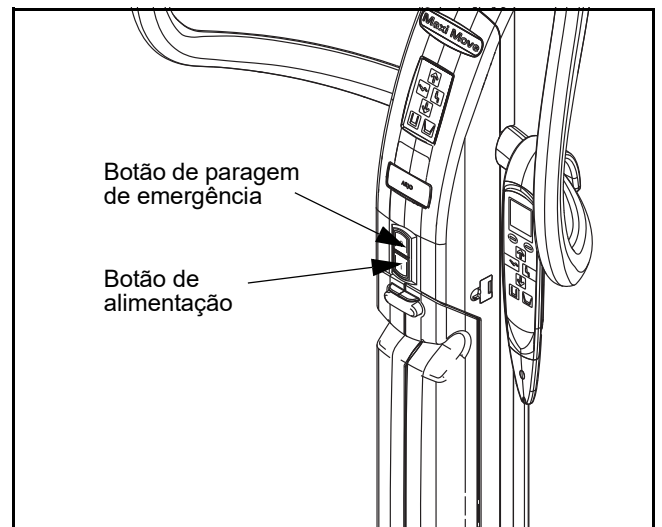

Fig. 9

Botão de alimentação (verde)

(Consulte a Fig. 9) Localizado junto ao botão de paragem de emergência, este botão é utilizado para ligar a unidade.

Descrição/Funções do produto

Instalação de descida gradual em caso de falha do sistema

Se a energia elétrica falhar totalmente devido a perda de potência da bateria ou outra avaria elétrica, o braço de elevação pode ser baixado levantando primeiro a alavanca vermelha de descida de emergência localizada na secção traseira do mastro (consulte a Fig. 10).

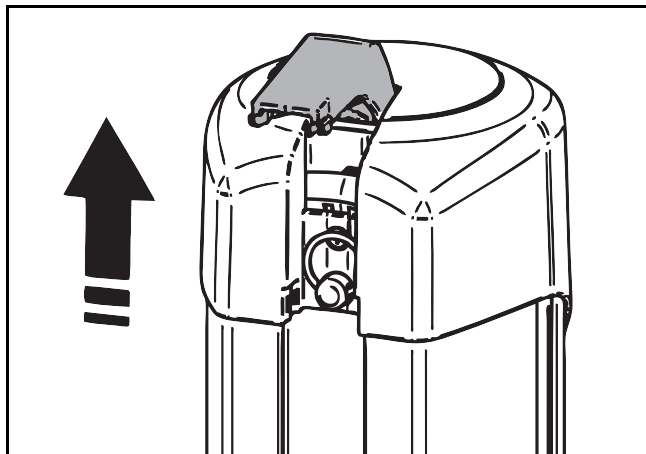

Fig. 10

Depois retire o pino de bloqueio visível da sua localização por baixo da alavanca vermelha de descida de emergência (consulte a Fig. 11).

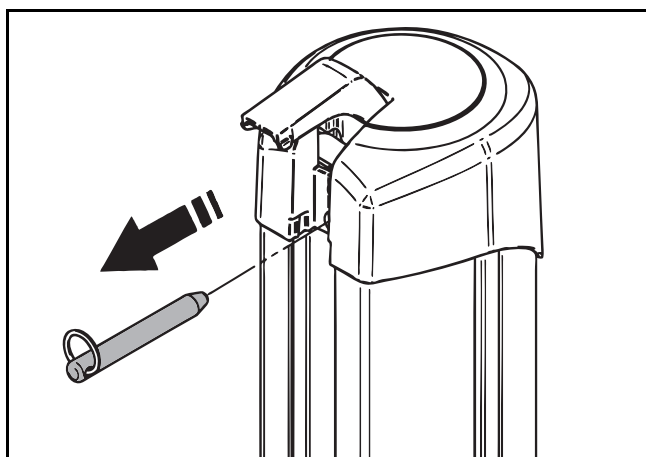

Fig. 11

Por fim, utilizando a alavanca como uma manivela, rode-a para a direita (consulte a Fig. 12). Uma rotação completa do veio para a direita baixa o braço de elevação do mastro em 10 mm (3/8 pol).

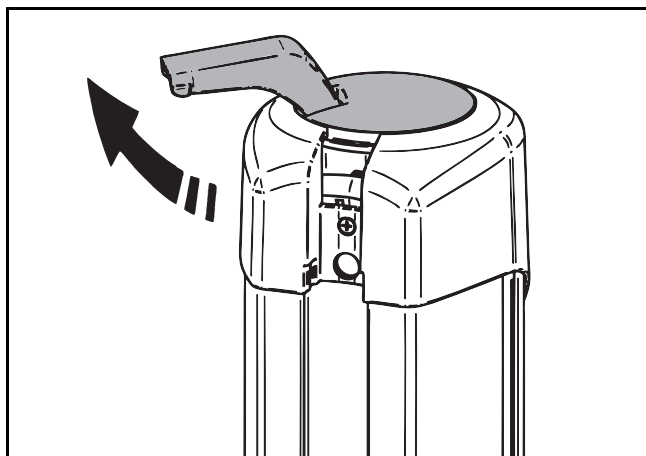

Fig. 12

AVISO: Para evitar um risco de quedas e ferimentos, caso o mastro esteja numa posição elevada e a função de descida gradual for utilizada, assegure-se sempre de que são tomadas medidas adequadas e seguras para aceder à cobertura do topo.

Se a função de descida gradual tiver de ser utilizada, remova imediatamente o elevador e contacte o Departamento de Assistência Técnica da Arjo ou o seu distribuidor nomeado.

Corte automático de corrente

Este não é um controlo do operador, mas uma função integrada no sistema eletrónico do elevador.

Caso o elevador seja inadvertidamente sobrecarregado ao tentar elevar ou baixar um paciente mais pesado do que o permitido, é acionada uma função de “corte” automático de corrente para impedir que o elevador eleve um peso para além da carga de trabalho segura (SWL). Isto irá parar automaticamente o movimento do elevador.

Se isto ocorrer, liberte o botão “Para cima” do braço de elevação no comando manual ou no painel de controlo. Não insista em elevar a carga. Certifique-se de que o MAXI MOVE opera apenas dentro da sua carga de trabalho segura.

Sistema anti-esmagamento

Este não é um controlo do operador, mas uma função integrada no sistema eletrónico do elevador.

Deve ser tomado especial cuidado para não baixar a barra de suporte ou a maca em cima do paciente ou qualquer outra obstrução. Se isto acontecer, o sistema “anti-esmagamento” da unidade será acionado, parando o motor e todo o movimento de descida. Se isto acontecer, liberte imediatamente o botão “Para baixo” do braço de elevação e prima o botão “para cima” do braço de elevação para levantá-lo até o elevador estar desobstruído. Depois remova a obstrução.

Indicador da bateria

O indicador da bateria para o MAXI MOVE é uma característica localizada no comando manual. Para informações sobre procedimentos de operação, consulte a secção “Carregamento da bateria”.

Modo Em Espera

O MAXI MOVE dispõe de um atributo para economia de eletricidade, que coloca a máquina em “modo de baixo consumo” quando a mesma não é usada durante um curto espaço de tempo. A unidade é colocada no modo de baixo consumo em duas etapas:

- 1) Depois de dois minutos de inatividade (onde nenhum botão é premido no comando manual ou no painel de controlo), o visor do comando manual passará para o modo de baixo consumo. Pode retirar o visor do modo de baixo de consumo premindo qualquer botão do comando manual ou do painel de controlo. Haverá um atraso de três segundos após o qual a unidade estará totalmente pronta a utilizar.
- 2) Depois de seis minutos de inatividade, toda a unidade será colocada no modo de baixo consumo e reiniciará apenas quando um botão for premido no comando manual de controlo ou no painel de controlo. Haverá um atraso de três segundos após o qual a unidade estará totalmente pronta a utilizar.

Descrição/Funções do produto

Contador de utilizações

O contador de utilizações é um atributo localizado no comando manual de controlo que mostra a quantidade de tempo acumulado (em horas) que o mastro do elevador esteve levantado ou em baixo.

Inicialmente, o visor irá apresentar "0.0" na parte superior do ecrã (mesmo acima dos dígitos maiores para a balança), indicando 0 horas de utilização. A medição aumentará em incrementos de 0.1 sempre que forem acumulados seis minutos adicionais. Note que o contador grava apenas durante o movimento do mastro. Manter a unidade ligada, utilizando o DPS acionado eletricamente ou ajustando as pernas não afetará o contador de utilizações.

O símbolo de manutenção serve como um lembrete dos requisitos de manutenção anual para o produto. Será apresentado no visor do comando manual quando o contador de utilizações atingir 175 horas. Este valor representa o tempo médio de utilização de um elevador durante um ano. No entanto, com base na utilização da unidade, o símbolo de manutenção pode aparecer mais cedo ou mais tarde do que um ano.

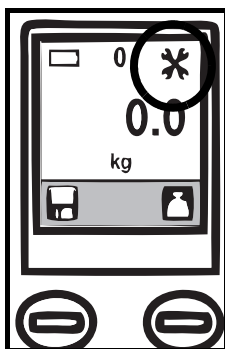

Quando o símbolo de manutenção for apresentado, a utilização da unidade continuará a ser segura, mas a manutenção anual deve ser efetuada logo que seja razoavelmente possível.

O técnico deve reinicializar o visor para "0.0" quando a inspeção anual é realizada para permitir a monitorização quando a seguinte inspeção é devida.

Pernas do chassi com largura ajustável

(Consulte a Fig. 13) Para abrir as pernas do chassi, prima o botão "Pernas abertas" no comando manual de controlo ou no painel de controlo. Quando o botão é libertado, o movimento para e as pernas do chassi permanecem posicionadas de forma segura. Transfira sempre os pacientes com as pernas do chassi na posição fechada.

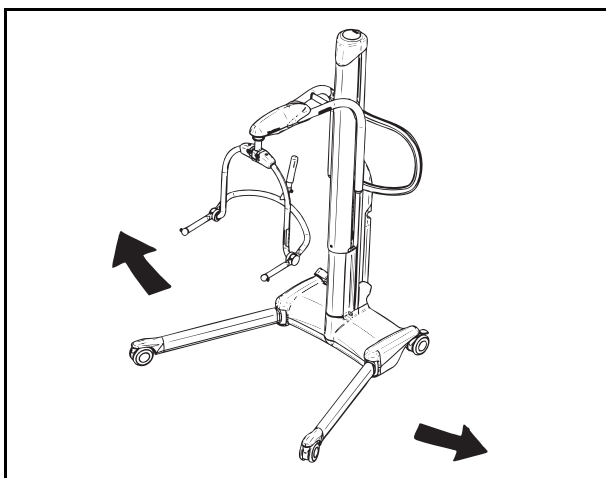

Fig. 13

Travões das rodas do chassi

(Consulte a Fig. 14) As rodas traseiras do chassi têm travões, que podem ser acionados com o pé, para manter o MAXI MOVE na posição.

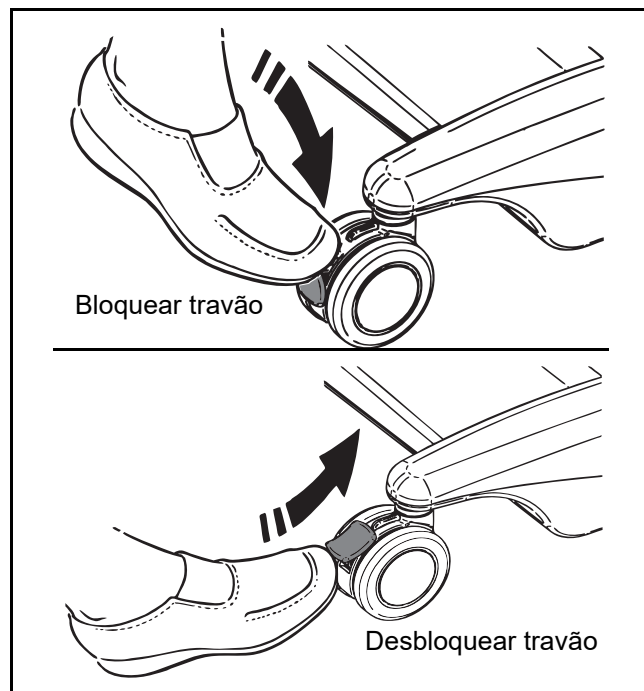

Fig. 14

Braço de elevação e barras de suporte/ suporte de maca

(Consulte a Fig. 3) O seu MAXI MOVE está equipado com um dispositivo de ligação rápida que permite utilizar vários acessórios, tais como barras de suporte com alças/DPS, suportes de maca, etc. Consulte a secção intitulada "Utilização do seu MAXI MOVE", para obter instruções completas sobre a instalação ou substituição de acessórios.

Utilização do seu MAXI MOVE

Antes da abordagem do paciente

Assegure-se de que o conjunto de bateria fornecido se encontra totalmente carregado antes da utilização (para voltar a carregar baterias, consulte as instruções da secção “Carregamento da bateria”). Quando o conjunto de bateria estiver totalmente carregado, retire-o da unidade de carregamento e volte a colocá-lo no MAXI MOVE. Primeiro, faça corresponder a cavidade existente no fundo do conjunto de bateria com a saliência no fundo da ranhura da bateria, em seguida, gire a bateria até encaixá-la na sua posição até a lingueta de retenção prender. Uma ligação elétrica será automaticamente estabelecida.

Assegure-se de que o botão de alimentação verde (localizado por baixo do painel de controlo) está premido (consulte a Fig. 9).

Assegure-se de que está disponível uma seleção de todos os tipos e tamanhos de fundas, para todas as transferências prováveis utilizando o MAXI MOVE.

Os profissionais de saúde devem sempre dizer ao paciente o que lhe vai ser feito e ter a funda do tamanho correto preparada. Sempre que possível, aborde o paciente pela parte da frente.

NOTA: Para assegurar o máximo conforto do paciente, não permita que ele se agarre à barra de suporte ou ao braço de elevação.

AVISO: Antes de levantar o mastro, certifique-se de que existe espaço livre suficiente acima do MAXI MOVE para assegurar a segurança do paciente e das pessoas em volta e para evitar ferimentos. Tenha muito cuidado ao elevar um paciente junto da ombreira da porta.

AVISO: Durante a deslocação, certifique-se de que existe espaço livre suficiente acima do MAXI MOVE para garantir a segurança do paciente e das pessoas na proximidade e para evitar ferimentos. Tenha muito cuidado ao passar por aberturas de portas.

Se necessário, as pernas do chassi podem ser abertas para rodearem uma cadeira ou cadeira de rodas.

Abertura elétrica do chassi em “V”

Prima o botão “Pernas abertas” no comando manual de controlo ou no painel de controlo até ser atingida a largura pretendida das pernas do chassi. Para fechar, prima o botão “Pernas fechadas”. O movimento para se libertar o botão, quer seja a abrir quer a fechar.

Quando se abrem ou fecham as pernas de um chassi acionado eletricamente, deve ter cuidado para não permitir que nada obstrua o movimento das pernas do chassi. For exemplo, preste especial atenção quando as pernas forem operadas em torno de cadeiras ou ombreiras das portas. O elevador só pode ser movido quando as pernas do chassi estiverem na posição fechada.

Sistema “Lock and Load” do MAXI MOVE

Se necessitar de instalar ou substituir o acessório, tal como a barra de suporte ou o suporte de maca, proceda da seguinte forma:

Para retirar o acessório: Segure-o cuidadosamente e pressione os botões de plegar do grampo de bloqueio para o libertar da barra em T (consulte a Fig. 15A). Em seguida, ainda a pressionar no grampo de bloqueio, levante o acessório para cima e afastado da barra em T (consulte a Fig. 15B e a Fig. 15C) e guarde-o com cuidado para utilização futura.

Para instalar um acessório: Selecione o acessório necessário e — manuseando-o cuidadosamente, com os botões de plegar do grampo de bloqueio na sua frente — permita que a reentrância no acessório se ajuste em torno do veio da barra em T (consulte a Fig. 15D). Certifique-se de que o acessório desce sobre a barra em T e de que o grampo de bloqueio encaixa completamente. (consulte a Fig. 16).

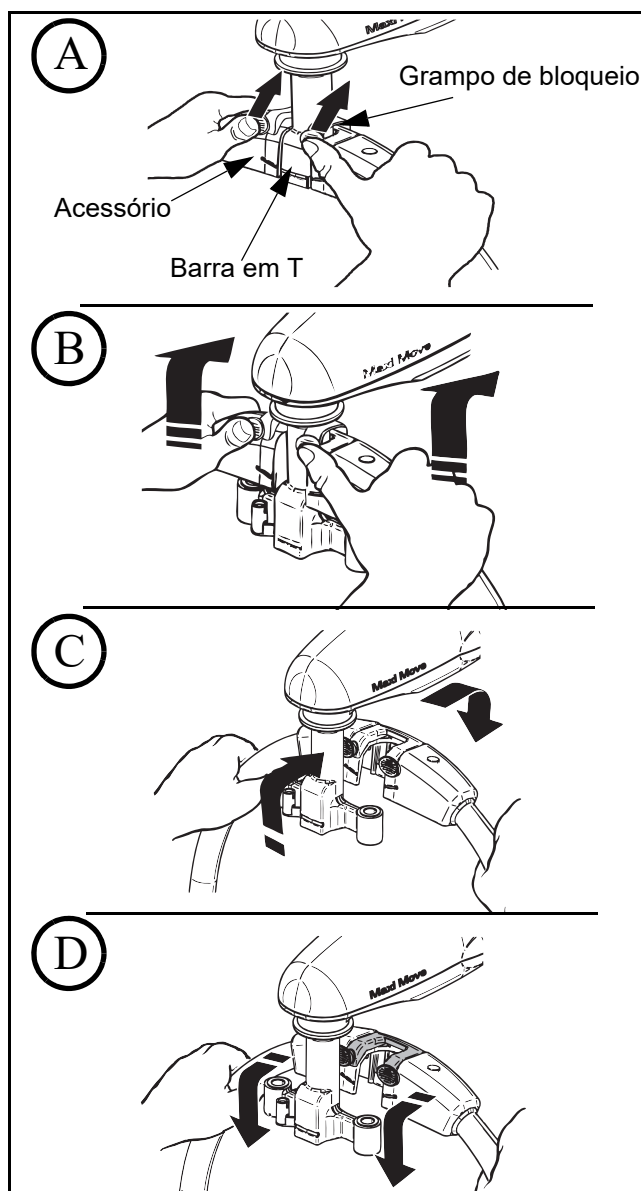

Fig. 15

AVISO: Prepare-se para suportar todo o peso do acessório quando o retirar do braço de elevação para evitar uma lesão nas costas.

Para acessórios de maior dimensão ou se houver alguma dúvida quanto a ser capaz de elevar e suportar o peso do acessório de forma segura, utilize mais de uma pessoa para o procedimento ou apoie o acessório numa cama ou cadeira.

Utilização do seu MAXI MOVE

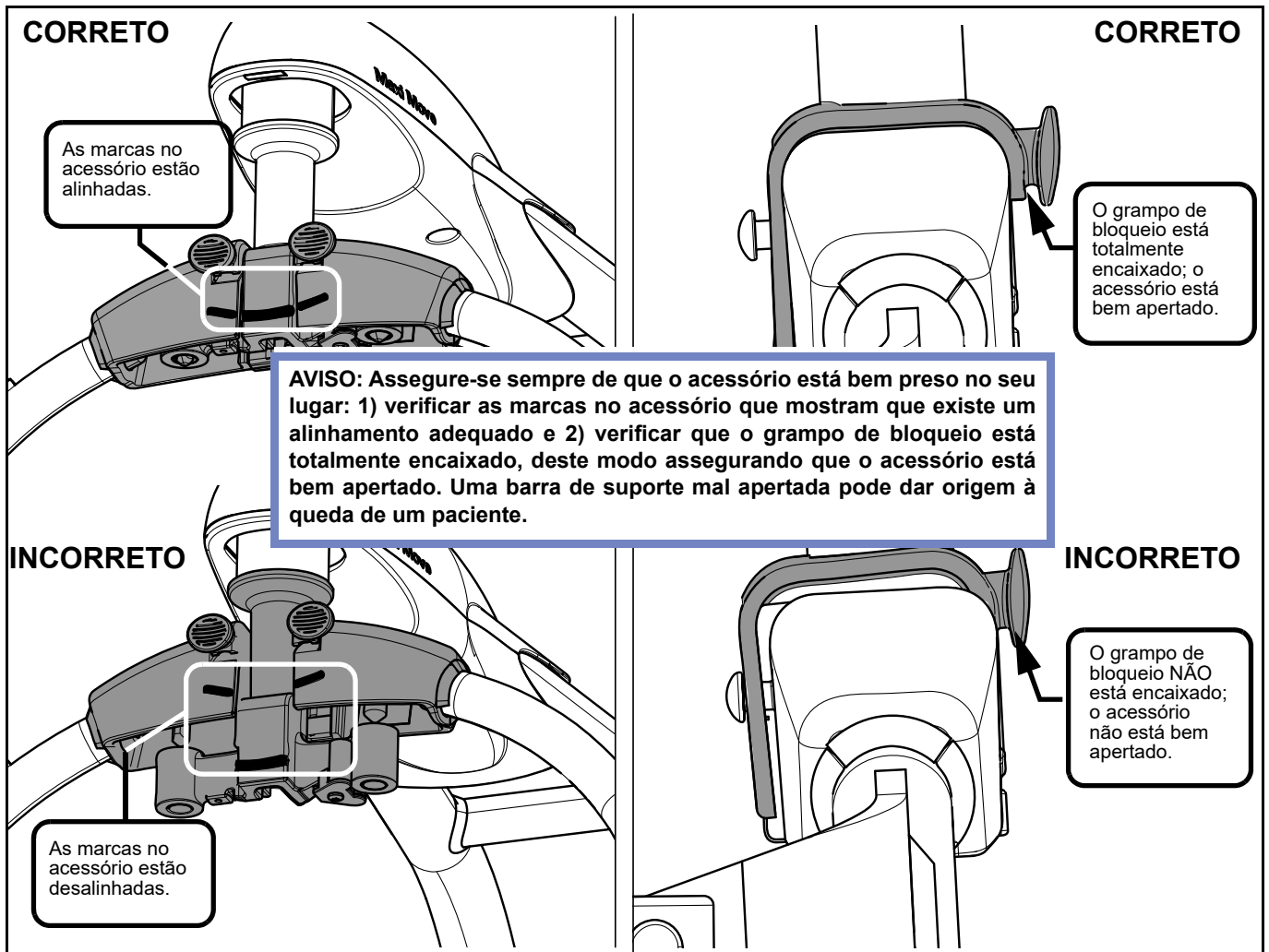

Fig. 16

AVISO: NÃO baixe o acessório em superfícies rígidas (por exemplo, a cama, o solo, os apoios para os braços da cadeira de rodas, etc.), para evitar a possibilidade do acessório se desencaixar da barra em T. Um acessório desencaixado pode posteriormente desprender-se completamente da unidade, fazendo com que o paciente caia.

Teste do acessório

Para garantir que o acessório está bem apertado e fixado à barra em T, segure-o firmemente com ambas as mãos, sem pressionar os botões de polegar do grampo de bloqueio, e levante-o para cima com firmeza (consulte a Fig. 17). Se o acessório se desencaixar da barra em T, NÃO utilize o MAXI MOVE. Contacte o seu agente local da Arjo.

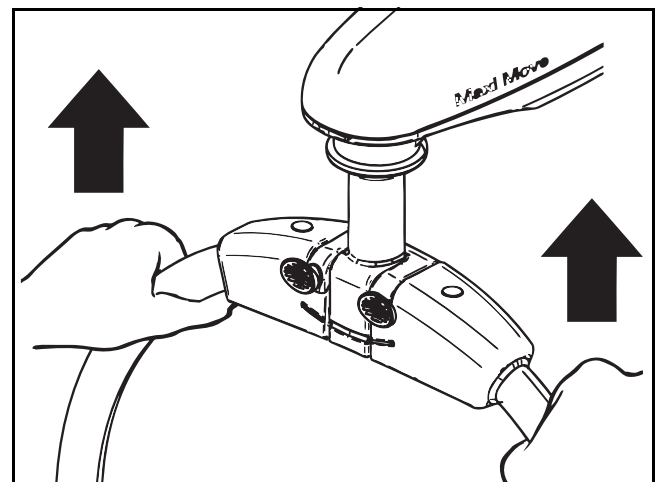

Fig. 17

AVISO: Assegure-se sempre de que o acessório está bem preso no seu lugar: 1) verificar as marcas no acessório que mostram que existe um alinhamento adequado e 2) verificar que o grampo de bloqueio está totalmente encaixado, deste modo assegurando que o acessório está bem apertado.

Utilização do seu MAXI MOVE

Utilizar a barra de suporte DPS

Para Elevar de uma Cadeira

Coloque a funda em redor do paciente, de forma a abranger a base da espinha dorsal do mesmo e parte de apoio da cabeça da funda esteja por detrás da cabeça. Puxe cada extensão das pernas de debaixo da coxa, até estar na parte de dentro da coxa (consulte a Fig. 18).

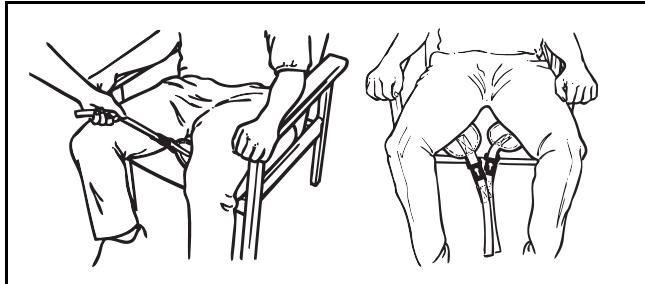

Fig. 18

Assegure-se de que o manípulo de posicionamento da barra de suporte está virado para fora em relação ao paciente e que a parte aberta da barra de suporte está ao nível ou um pouco abaixo dos ombros (consulte a Fig. 19).

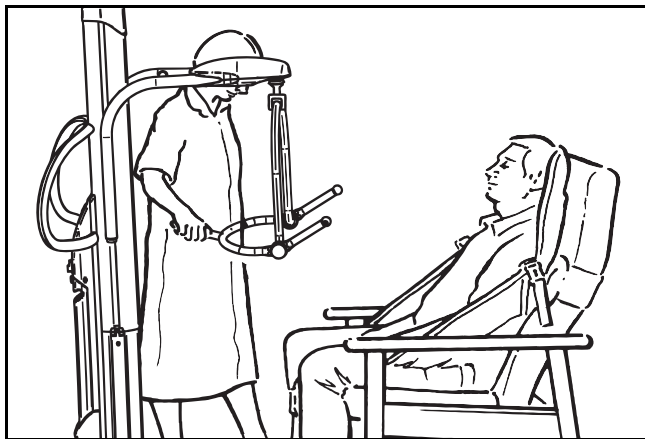

Fig. 19

Certifique-se de que o MAXI MOVE está suficientemente perto, de forma a permitir prender os ganchos de ombros da funda à barra de suporte. Para efetuar este procedimento, poderá ter que colocar os pés do paciente no chassi ou sobre o mesmo.

AVISO: Aquando da instalação e elevação utilizando a funda com a barra de suporte DPS, certifique-se de que as mãos e os braços do paciente se encontram sempre dentro da funda para evitar ferimentos. Não permita que o paciente se apoie na barra de suporte.

Assim que o MAXI MOVE esteja na posição, prenda os ganchos de fixação da extensão dos ombros às presilhas de fixação da funda na barra de suporte (consulte a Fig. 20).

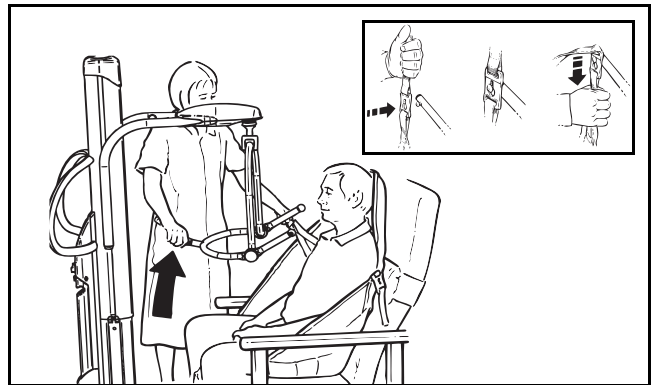

Fig. 20

CUIDADO: As rodas traseiras do chassi têm travões que podem ser acionados com o pé, quando necessário (consulte a Fig. 13). Não acione os travões do chassi nesta fase, uma vez que a posição do paciente irá ajustar-se ao centro de gravidade do elevador enquanto o paciente está a ser elevado.

Carregue para baixo no manípulo de posicionamento da barra de suporte e prenda os ganchos de fixação da extensão da perna (consulte a Fig. 21).

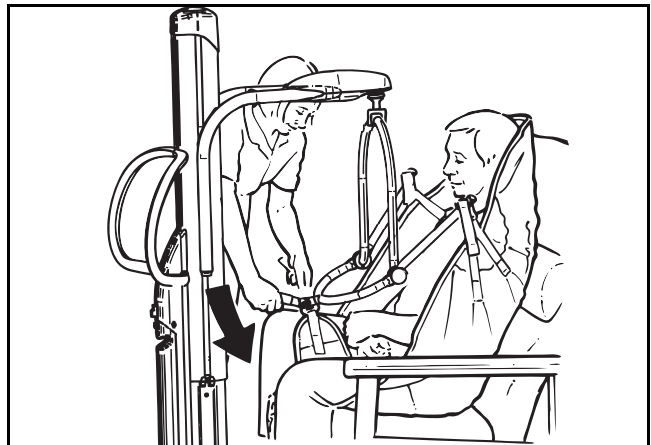

Fig. 21

Para a maioria dos residentes, recomenda-se a utilização do acessório reto dos ganchos para pernas (consulte a Fig. 22).



Fig. 22

Utilização do seu MAXI MOVE

Se o residente tiver predisposição para tentar tirar o gancho para a perna, deve ser aplicado o acessório cruzado dos ganchos para pernas, o que impedirá que o gancho se solte (consulte a Fig. 23).

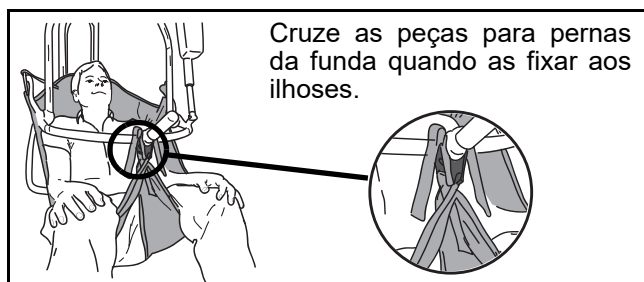

Fig. 23

Se necessário, baixe a barra de suporte utilizando o comando manual de controlo, tendo o cuidado de não o baixar em cima do paciente. Se isto acontecer inadvertidamente, existe um dispositivo de corte de corrente integrado que irá impedir qualquer movimento de descida. Não continue a premir o botão "Baixar o braço de elevação" do comando manual.

Se libertar o botão do comando manual durante o procedimento de elevação ou de descida, o movimento motorizado parará imediatamente.

Quando se eleva a partir de uma cadeira, alguns profissionais de saúde preferem ligar primeiro as extensões das pernas. Isto aplica-se particularmente a pacientes com coxas largas. Nesse caso, carregue para baixo no manípulo de posicionamento na barra de suporte e prenda os ganchos de fixação das extensões das pernas. Em seguida, incline a barra de suporte para os ombros, para ligar os ganchos de fixação dos ombros.

CUIDADO: Assegure-se sempre de que os ganchos de fixação da funda estão posicionados em perfeitas condições, antes e depois do ciclo de elevação e em tensão, à medida que o peso do paciente vai sendo gradualmente levantado.

Antes da transferência, posicione o paciente de frente para o profissional de saúde à altura aproximada de uma cadeira normal. Esta posição proporciona uma certa confiança e dignidade ao paciente.

Não se esqueça de libertar os travões, caso tenham sido acionados, antes de transferir o paciente.

Eleve o paciente utilizando o comando manual de controlo e ajuste para uma posição confortável para transferência (consulte Fig. 24). A funda especialmente concebida, em conjunto com o seu apoio de cabeça integrado, permite a uma pessoa executar a função completa de elevação sem ajuda adicional.

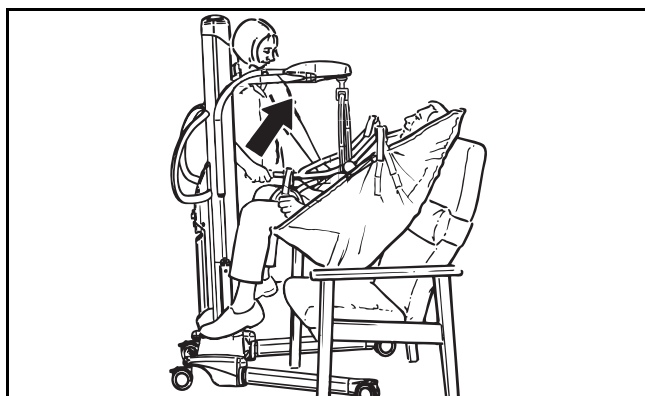

Fig. 24

Afaste o elevador da cadeira. O ângulo de reclinção pode ser ajustado para aumentar o conforto de pacientes mais agitados. O elevador pode agora ser direcionado para o ponto de transferência seguinte (consulte a Fig. 25).

AVISO: Não tente mover o elevador puxando ou pressionando o mastro, o braço de elevação, a barra de suporte ou o paciente, pois isto pode fazer com que o braço de elevação caia e cause ferimentos. Utilize sempre a alavanca de manobra para movimentar o elevador.

AVISO: Quando baixar barra de suporte, certifique-se de que as pernas e os pés do paciente e do profissional de saúde estão bem afastados de quaisquer peças do elevador para evitar ferimentos no paciente e/ou danos no MAXI MOVE. Os ganchos de fixação das pernas da funda, só podem ser desprendidos quando o peso do corpo do paciente está totalmente suportado pela cama, seguindo-se os ganchos de ligação dos ombros.

AVISO: Certifique-se sempre de que existe espaço livre suficiente em redor do paciente e do dispositivo durante a transferência para evitar qualquer impacto.

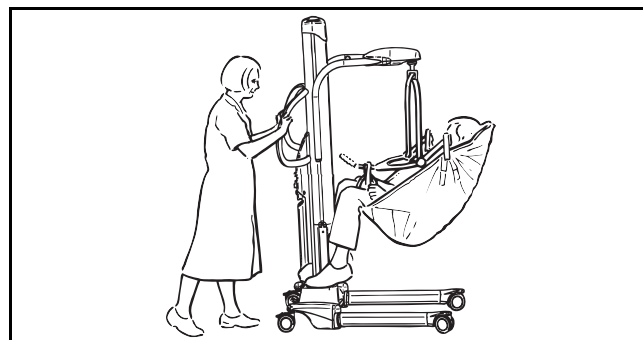

Fig. 25

Quando voltar a baixar o paciente, baixe o manípulo de posicionamento para colocar o paciente numa posição de sentado. Deste modo, evita um esforço de elevação adicional. Tenha cuidado para não empurrar para baixo com demasiada rapidez, uma vez que isso poderá fazer com que a cabeça do paciente seja sacudida para a frente.

Elevação a partir de uma cama

Antes de elevar uma pessoa de uma cama, certifique-se de que existe espaço livre debaixo da cama, onde se possam acomodar as pernas do chassis do MAXI MOVE. Posicione o paciente em cima da funda, virando-o na sua direção, dobrando depois a funda ao meio e colocando-a por trás das costas do paciente (consulte a Fig. 26).

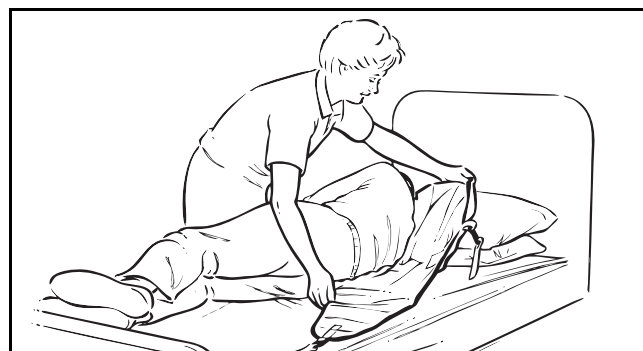

Fig. 26

Utilização do seu MAXI MOVE

Posicione a funda com cuidado de forma a que, quando virado para a posição inicial, o paciente fique deitado no centro da funda (consulte a Fig. 27). Verifique se a zona de apoio da cabeça da funda cobre o pescoço do paciente.

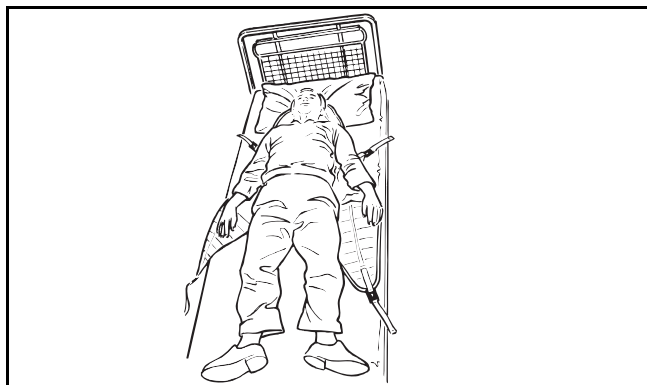

Fig. 27

Quando virar o paciente de novo para a funda, vire o mesmo ligeiramente na direção oposta, de forma a que a parte dobrada da funda possa ser extraída.

Em alternativa, o paciente pode ser colocado numa postura sentada. Em seguida, posicione a funda conforme indicado em detalhe na secção “Elevação a partir de uma cadeira”.

Aproxime-se da cama com o lado aberto da barra de suporte voltado para a cabeça do paciente (consulte a Fig. 28).

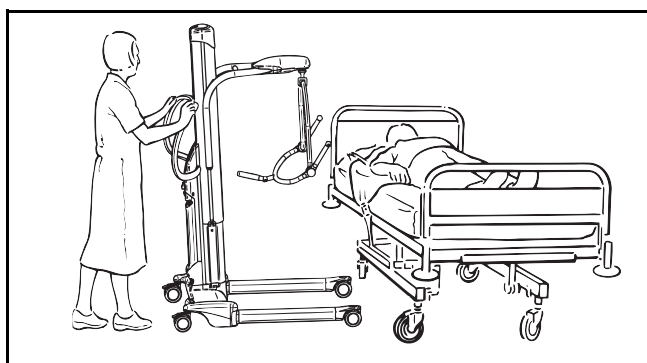

Fig. 28

Usando o chassi com a largura ajustável, é possível fazer ajustamentos à largura das pernas do chassi para ajudar na manobrabilidade em torno de obstáculos, tal como as rodas ou pernas da cama.

Agora, posicione o MAXI MOVE de forma a que a barra de suporte fique um pouco acima e centrada em relação ao paciente.

AVISO: Tenha cuidado para não baixar a barra de suporte em cima do paciente para evitar ferimentos.

Usando o manípulo de posicionamento, incline a barra de suporte, até os pontos de fixação dos ombros poderem ser ligados aos ganchos de fixação da extensão dos ombros da funda (consulte a Fig. 29)

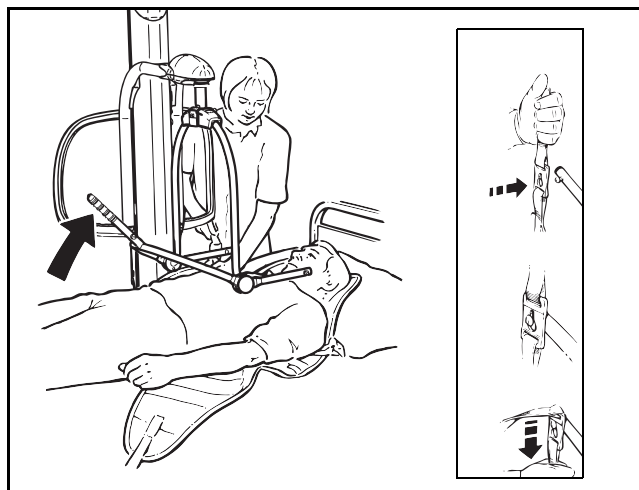

Fig. 29

Pressione o manípulo de posicionamento para baixo até ser possível ligar os apoios das pernas da funda (consulte a Fig. 30). Ligue os apoios das pernas sob as coxas levantando uma perna de cada vez. Poderá necessitar de baixar um pouco a barra de suporte, usando para tal o comando manual de controlo.

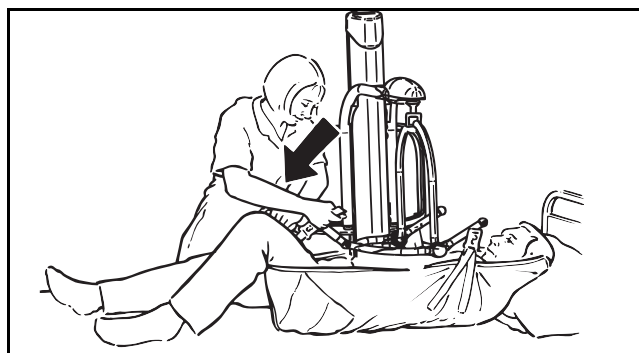

Fig. 30

Quando elevam a partir da cama, alguns profissionais de saúde preferem ligar primeiro as extensões das pernas. Isto aplica-se particularmente a pacientes com coxas largas. Nesse caso, levante a anca e o joelho até à flexão máxima e prenda os ganchos de fixação da extensão das pernas. Em seguida, incline a barra de suporte para os ombros, para ligar os ganchos de fixação dos ombros.

CUIDADO: Assegure-se sempre de que os ganchos de fixação da funda estão posicionados em perfeitas condições, antes e depois do ciclo de elevação e em tensão, à medida que o peso do paciente vai sendo gradualmente levantado.

Eleve o paciente utilizando o comando manual de controlo e, com o manípulo de posicionamento, coloque o paciente numa posição confortável para transferência (consulte Fig. 31). A funda especialmente concebida, em conjunto com o seu apoio de cabeça integrado, permite a uma pessoa executar a função completa de elevação sem ajuda adicional.

Utilização do seu MAXI MOVE

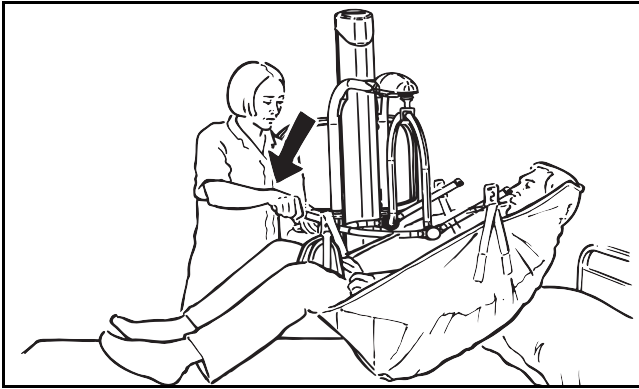

Fig. 31

Caso volte a colocar o paciente numa cama, movimente para a posição desejada acima da cama, ajustando a posição da barra de suporte, se necessário. Em seguida, baixe o paciente utilizando o comando manual de controlo.

Ao baixar a barra de suporte, certifique-se de que as pernas e os pés do paciente e do profissional de saúde estão bem afastados de qualquer peça do elevador para evitar ferimentos.

AVISO: Os ganchos de ligação das pernas da funda, só podem ser desprendidos quando o peso do corpo do paciente está totalmente suportado pela cama, seguindo-se os ganchos de ligação dos ombros para evitar qualquer risco de queda.

Puxe o MAXI MOVE antes de retirar a funda de baixo do paciente. Caso transfira o paciente para uma cadeira, consulte a secção intitulada “Elevação a partir de uma cadeira”.

Elevação a partir do solo

Coloque a funda em volta do paciente, virando ou sentando o paciente. Abra as pernas do chassi primeiro e depois aproxime-se e coloque as pernas do paciente sobre o chassi como mostrado na Fig. 32.

CUIDADO: Certifique-se de que nenhuma extensão passa por baixo das pernas do MAXI MOVE.

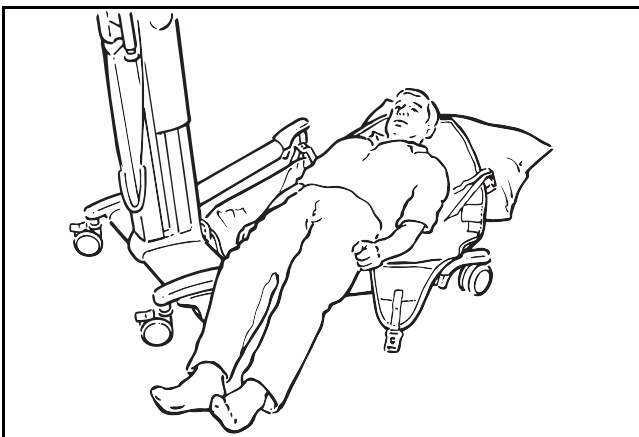

Fig. 32

CUIDADO: Enquanto o paciente está posicionado sobre as pernas, como mostrado na Fig. 32, NÃO opere os controlos ajustáveis das pernas do chassi.

Ao ligar a funda à barra de suporte, a cabeça e os ombros do paciente podem ser erguidos sobre almofadas para conforto adicional.

Com a parte aberta da barra de suporte voltada para baixo na direção dos ombros, prenda os ganchos de fixação da extensão dos ombros, como ilustrado na Fig. 33 e na caixa.

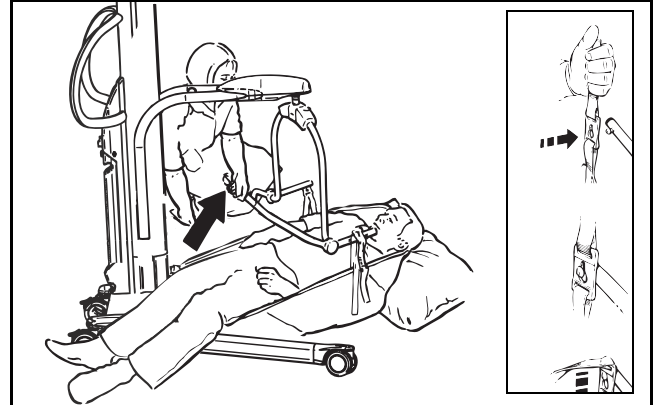

Fig. 33

Uma vez presos, levante a anca e o joelho até à flexão máxima e empurre o manípulo de posicionamento para baixo, para prender os ganchos de fixação da extensão dos pés como mostrado na Fig. 34. Deste modo, levanta ligeiramente a cabeça e os ombros do paciente.

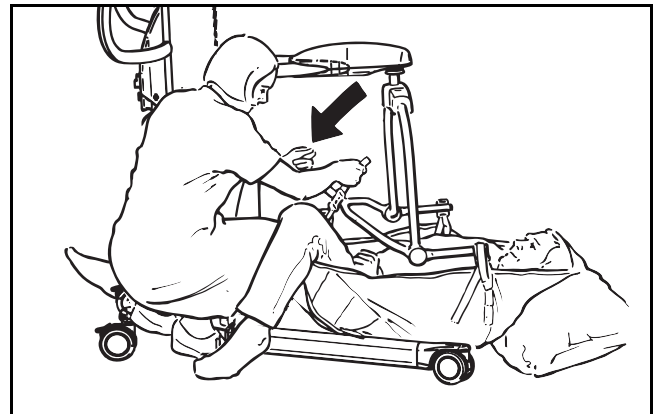

Fig. 34

CUIDADO: Assegure-se sempre de que os ganchos de fixação da funda estão posicionados em perfeitas condições, antes e depois do ciclo de elevação e em tensão, à medida que o peso do paciente vai sendo gradualmente levantado.

Quando se eleva a partir do solo, alguns profissionais de saúde preferem ligar primeiro as extensões das pernas. Isto aplica-se em particular a pacientes muito grandes com coxas grandes. Nesse caso, levante a anca e o joelho até à flexão máxima e prenda os ganchos de fixação da extensão das pernas. Em seguida, incline a barra de suporte para os ombros, para ligar os ganchos de fixação dos ombros.

Quando todas as extensões estiverem bem presas, levante o paciente do solo numa posição semi-reclinada. Apoiar a cabeça do paciente, pode ser confortável e tranquilizador para o mesmo. Uma vez levantado do solo, assegure-se de que as pernas do paciente estão bem afastadas do chassi antes de continuar a elevação (consulte a Fig. 35).

Utilização do seu MAXI MOVE

As partes das pernas da funda têm tendência para ficar relativamente subidas entre as pernas do paciente. Ajuste-as para conforto adicional do paciente. O paciente pode então ser posicionado numa cadeira ou colocado sobre uma cama. Os pacientes com espasmos do músculo extensor podem ser elevados pelo MAXI MOVE, mas deve ter o cuidado de apoiar as pernas do paciente durante a fase inicial da elevação.

AVISO: Ao baixar a barra de suporte, certifique-se de que as pernas e os pés do paciente e do profissional de saúde estão bem afastados de qualquer peça do elevador para evitar ferimentos.

Os ganchos de fixação das pernas da funda, só podem ser desprendidos quando o peso do corpo do paciente está totalmente suportado pela cama, seguindo-se os ganchos de ligação dos ombros.

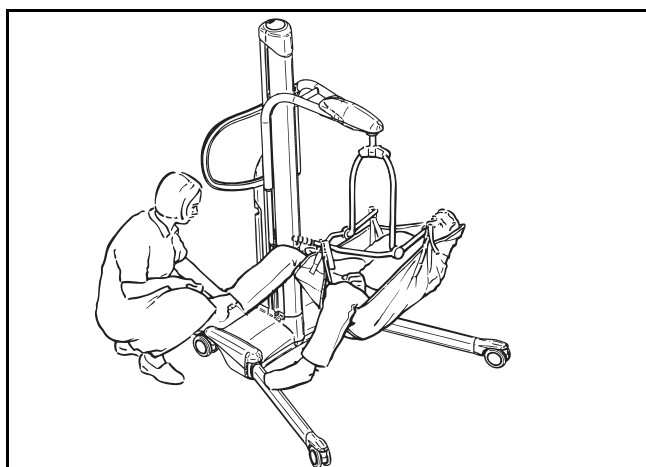

Fig. 35

Quando elevar pacientes com amputação de perna, use a funda dupla para amputados (disponibilizada pela Arjo como um acessório). Esta funda foi especialmente concebida para acomodar o centro de gravidade de cada paciente.

A transferência dos pacientes deve ser sempre feita com as pernas do chassi fechadas. Será mais fácil em termos de manobras, principalmente através de portas. Como é normal, o paciente deve estar posicionado de frente para o profissional de saúde.

Barra de Suporte Elétrica DPS

Se o seu elevador tiver sido fornecido com uma barra de suporte DPS acionada eletricamente (consulte a Fig. 36), a utilização deste tipo de barra de suporte — incluindo o posicionamento da funda com pacientes, ligação da funda à barra de suporte e manipulação do paciente — é idêntica à da barra de suporte DPS manual, descrita anteriormente nestas instruções.

AVISO: Antes de utilizar o seu elevador equipado com a barra de suporte DPS acionada eletricamente, familiarize-se com os diversos componentes, como mostrado na Fig. 36. Leia e compreenda a fundo estas instruções de operação para evitar erros que possam resultar em ferimentos.

A barra de suporte DPS acionada eletricamente deve ser usada de acordo com as instruções que se seguem e em conjunto com as instruções de operação anteriormente descritas para a barra de suporte DPS manual.

A capacidade de elevação do elevador, quando equipado com a barra de suporte DPS acionada eletricamente, permanece idêntica à da versão com barra de suporte DPS manual.

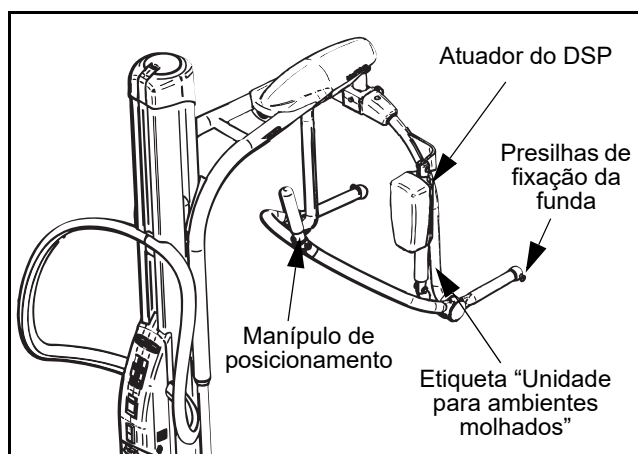

Fig. 36

A diferença fundamental é o facto de a barra de suporte DPS acionada eletricamente possuir a vantagem adicional de permitir que a manobra de posicionamento do paciente seja efetuada com o mínimo de esforço para o profissional de saúde.

A rotação da barra de suporte DPS acionada eletricamente é feita manualmente e é idêntica à da barra de suporte DPS manual.

O DPS acionado eletricamente é classificado pela Arjo como uma unidade para ambientes molhados. A ilustrá-lo pode encontrar uma etiqueta circular azul e branca. Esta etiqueta significa que tudo o que está acima da sua posição não deve ser imerso em água, aquando do banho ou duche do paciente.

Para acionar a função elétrica de posicionamento do paciente, certifique-se de que o botão de alimentação verde está premido (consulte a Fig. 9).

Quando estiver pronto para executar a função de posicionamento do paciente (como descrito anteriormente), opere os botões elétricos de controlo DPS (consulte Fig. 8) ou os botões no painel de controlo para fazer com que a barra de suporte se movimente na posição pretendida.

Utilização do seu MAXI MOVE

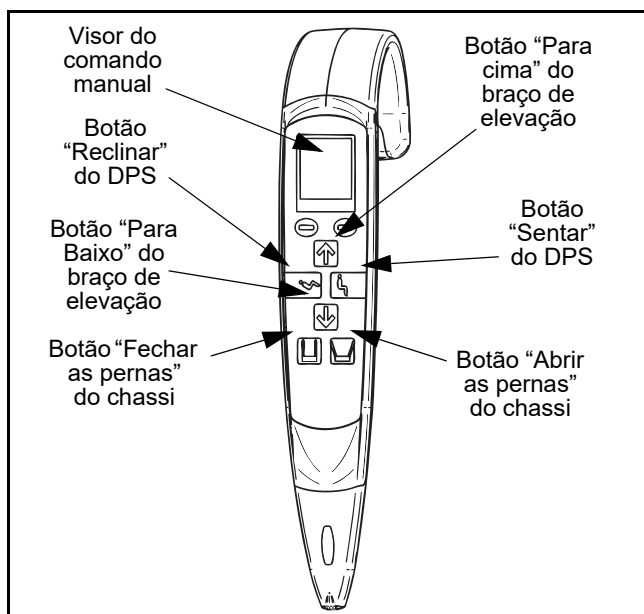

Fig. 37

Para parar qualquer movimento motorizado, liberte o botão de controlo ou prima o botão de paragem de emergência.

A barra de suporte permanecerá firme na posição assim que o movimento elétrico tenha parado.

Certifique-se sempre de que a barra de suporte está ligada de forma segura ao braço de elevação antes de dar início ao procedimento de elevação.

CAUIDADO: Antes e durante a operação da barra de suporte DPS acionada eletricamente, certifique-se de que foram retiradas todas as obstruções da barra de suporte, estrutura de suporte e braço de elevação.

Cuidados com a sua barra de suporte DPS acionada eletricamente

Para cuidados gerais, consulte a secção intitulada "Cuidados com o seu MAXI MOVE". Consulte em especial os parágrafos sobre limpeza dos componentes de plástico, etiquetas, etc.

CAUIDADO: O atuador DPS tem componentes móveis. Tenha cuidado para não os danificar. Se as coberturas forem danificadas, não utilize o elevador e substitua o atuador antes de voltar a utilizar o elevador.

Utilizar a barra de suporte com alças

Se o seu MAXI MOVE tiver uma barra de suporte com alças, certifique-se de que a barra de suporte é rodada para a sua posição antes prender a funda, de forma a que o eventual levantamento se assemelhe à Fig. 38.

Ao prender uma funda com alças à barra de suporte com alças, certifique-se sempre de que as alças de fixação da funda estão instaladas corretamente nos ganchos de retenção (consulte a Fig. 39).

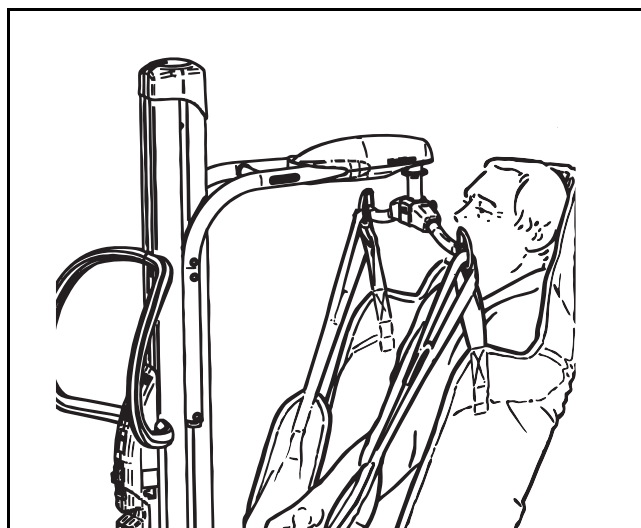

Fig. 38

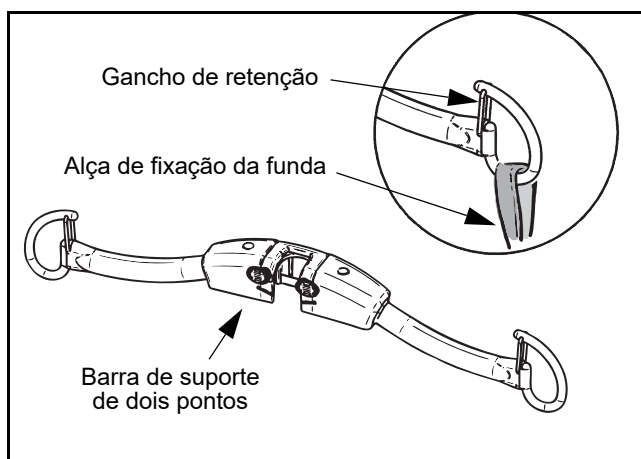

Fig. 39

Utilize fundas com alças Arjo com a barra de suporte de alças (consulte a Fig. 4). As mesmas existem em quatro tamanhos (pequeno, médio, grande e extra grande, etc.) codificados com cores. Para obter detalhes sobre uma gama de fundas mais especializadas, contacte a Arjo ou os seus distribuidores autorizados.

As fundas com alças estão disponíveis com ou sem apoio de cabeça. As fundas de banho também estão disponíveis em todos os quatro tamanhos, com ou sem apoio de cabeça.

Utilização do seu MAXI MOVE

Para Elevar de uma Cadeira

Primeiro, alivie a posição do paciente para a frente, se necessário. Deslize a funda pelas costas abaixo do paciente até a costura "C" atingir a base da espinha dorsal (consulte a Fig. 40).

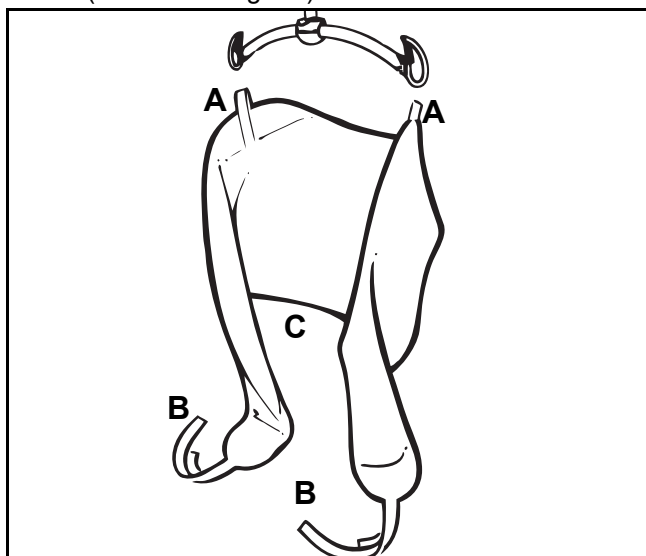

Fig. 40

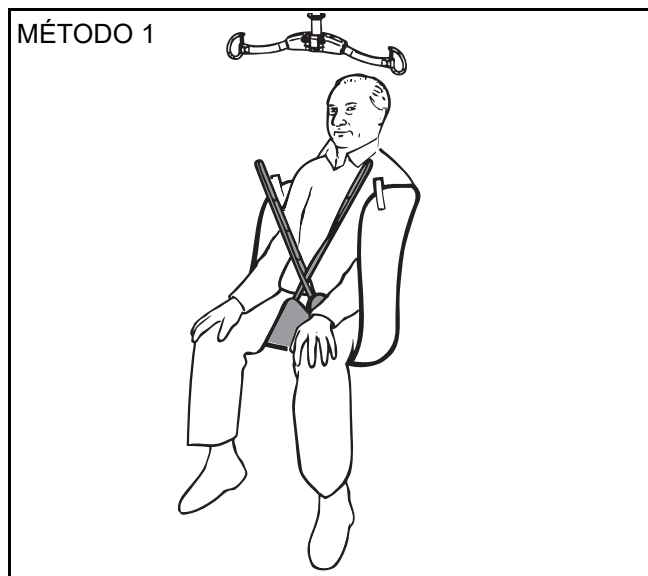

Fig. 41

Método 1 - Coloque as alças de fixação "B" e os apoios das pernas da funda por baixo das coxas do paciente. Certifique-se de que os apoios das pernas da funda não estão enrolados por baixo do paciente. Pendure as alças de fixação aos ganchos no lado oposto da barra de suporte (consulte a Fig. 41 acima).

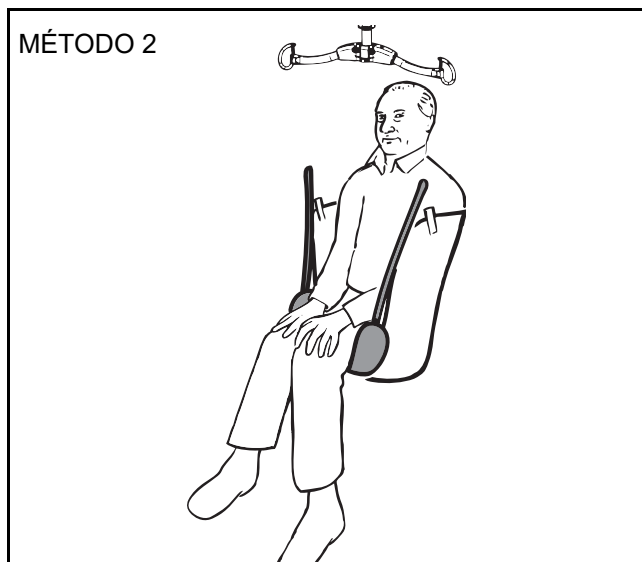

Fig. 42

Método 2 - Idêntico ao Método 1, mas passe cada apoio das pernas da funda por baixo das duas coxas, saindo do outro lado, antes de prender os pontos "B" aos ganchos no lado oposto da barra de suporte (consulte a Fig. 42 acima).

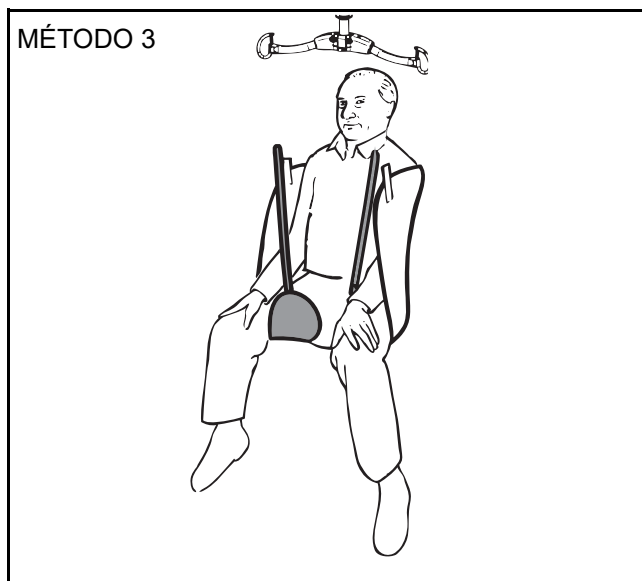

Fig. 43

Método 3 - Idêntico ao método 1, mas enlance uma parte da perna da funda por baixo de cada coxa e prenda ao gancho do mesmo lado que a fixação dos ombros (extensões da esquerda ao gancho da esquerda e extensões da direita ao gancho da direita). Este método mantém as pernas em abdução e é útil para idas à sanita (consulte a Fig. 43 acima).

AVISO: Para evitar um risco de queda, assegure-se sempre de que as alças de fixação da funda estão posicionadas em perfeitas condições, antes e depois do ciclo de elevação e em tensão, à medida que o peso do paciente vai sendo levantado gradualmente.

Quando baixar, assegure-se de que as pernas e os pés do paciente ou do profissional de saúde estão bem afastados do mastro de movimento para evitar ferimentos.

Utilização do seu MAXI MOVE

Quando a funda tiver sido posicionada e presa de forma segura à barra de suporte, o paciente pode ser elevado usando o comando manual de controlo. Para manipulação geral e transporte de pacientes, consulte também a secção intitulada “Utilizar a barra de suporte DPS”.

Além dos métodos acima enumerados, a barra de suporte com alças com fundas com alças é também extremamente útil para elevação de pacientes que tenham contratura das pernas, o que impede a utilização da barra de suporte DPS. Prenda a funda conforme é descrito na secção intitulada “Elevação a partir de uma cama”.

Elevação a partir de uma cama

Coloque a funda sob o paciente como se fosse um lençol. Dobre as pernas do paciente e passe os apoios das pernas da funda por baixo das coxas. Prenda a funda à barra de suporte, utilizando qualquer um dos Métodos 1-3 acima indicados.

CUIDADO: Certifique-se de que todos os quatro pontos da funda estão ligados de forma segura, antes de proceder à elevação.

Elevação a partir do solo

NOTA: Alguns profissionais de saúde preferem usar uma funda maior para esta operação.

Levante e sustenha o paciente numa posição de sentado ou meio sentado. Coloque a funda pelas costas do paciente abaixo. Coloque os apoios das pernas da funda em posição. Levante as pernas do paciente sobre o chassi e coloque o elevador em posição (consulte a Fig. 44). Com o braço de elevação o mais rebaixado possível, fixe as alças dos ombros. Dobre os joelhos do paciente, para unir os apoios das pernas da funda.

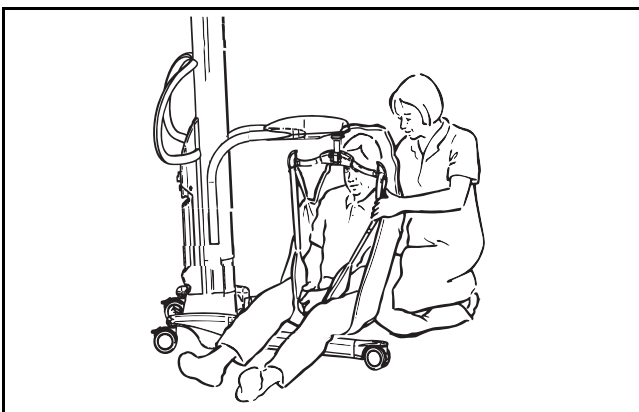

Fig. 44

CUIDADO: Verifique se todas as alças estão fixadas devidamente antes da elevação.

Durante a elevação ou descida de um paciente suportado por uma funda, não é necessário usar os travões das rodas. Isto permite que o elevador se mova na direção correta utilizando o centro de gravidade do paciente.

Quando o paciente é colocado novamente na cama, o paciente pode ser baixado antes de desprender a funda.

AVISO: Ao baixar a barra de suporte, certifique-se de que as pernas e os pés do paciente e do profissional de saúde estão bem afastados do mastro de movimento para evitar ferimentos.

Utilização do suporte de maca

AVISO: Para evitar que a funda caia ao utilizar o elevador com uma maca, as transferências só devem ser realizadas em superfícies/pisos planos e não escorregadios. Além disso, certifique-se sempre de que o paciente está posicionado no meio da maca.

A maca articulável foi concebida para conferir maior facilidade de transporte, sem retirar o suporte da maca do elevador, como por exemplo, para a passar através das ombreiras das portas.

AVISO: Não levante ou baixe o paciente enquanto o suporte da maca está a ser usado para transferir um paciente para evitar ferimentos.

AVISO: Nunca utilize o suporte de maca com um MAXI MOVE equipado com um braço de elevação prolongado. Além disso, assegure-se de que respeita a classificação de SWL do suporte de maca, tal como indicado no próprio produto.

Utilização da maca maleável

A maca maleável destina-se a ser usada com o suporte de maca e está disponível em dois tamanhos: grande e extra-grande. É também fornecida em poliéster liso ou malha de poliéster, para utilização em banhos. Ambos os tipos estão disponíveis com ou sem orifício para a cadeira de banho. Para elevar um paciente utilizando o suporte de maca e a maca maleável, utilize o procedimento seguinte.

CUIDADO: Antes de a maca maleável poder ser usada com o MAXI MOVE, certifique-se de que o suporte da maca Arjo foi instalado corretamente no transportador (consulte a Fig. 15). Uma vez corretamente instalado, o suporte da maca deve poder rodar cerca de 90° à volta do seu eixo. Não instale o suporte da maca em linha com o braço de elevação.

Identifique a secção da cabeça da maca maleável. Procure uma etiqueta cosida à extremidade da secção da cabeça.

Posicione a funda da maca maleável, virando o paciente como se estivesse a inserir um lençol. Certifique-se de que a secção superior da funda (indicada pela etiqueta existente na funda) está por baixo da cabeça do paciente, com a orla no topo da funda nivelada com o topo da cabeça (consulte a Fig. 45). Com o suporte da maca numa posição tão elevada quanto possível, mova o elevador até o suporte estar diretamente sobre o paciente.

Utilização do seu MAXI MOVE

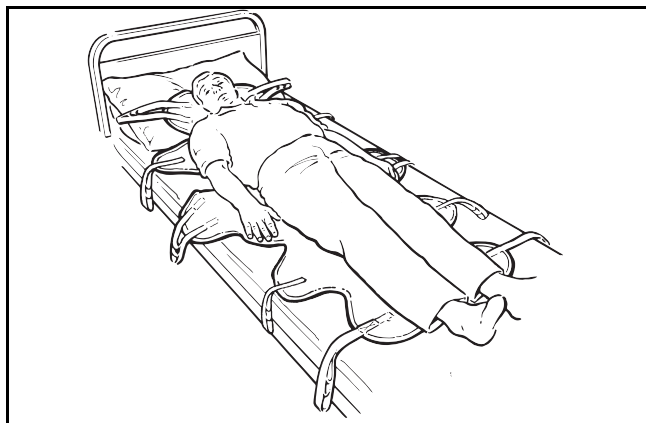

Fig. 45

O suporte é simétrico e pode ser utilizado de qualquer um dos lados (consulte a Fig. 46).

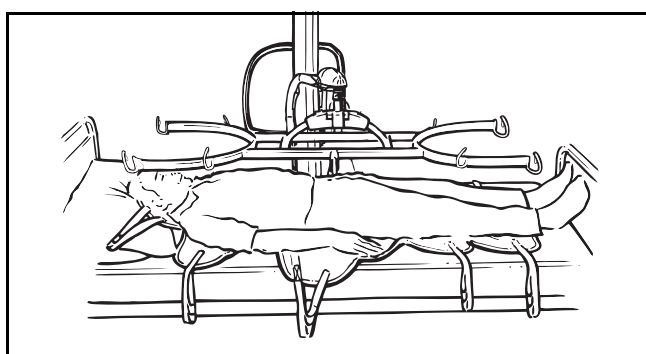

Fig. 46

Baixe o suporte da maca cuidadosamente, de modo a ficar um pouco afastada e sobre o paciente, alinhando o centro do suporte aproximadamente sobre o umbigo do paciente. Prenda todas as alças da funda de forma segura (consulte a Fig. 47).

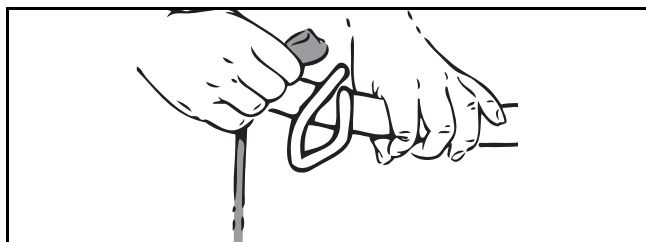

Fig. 47

NOTA: As extensões de fixação têm várias alças de ligação. Escolha a alça que considerar melhor para permitir ao paciente ficar deitado na posição mais confortável.

AVISO: É essencial manter o paciente a uma altura aproximada da altura normal da cama, de forma a assegurar a estabilidade da unidade e para manter o contacto paciente/profissional de saúde.

Quando baixar o suporte de maca, certifique-se de que as pernas e os pés do paciente e do profissional de saúde estão bem afastados do mastro de movimento para evitar ferimentos e manter a estabilidade da unidade.

Levante e afaste o paciente da cama (consulte a Fig. 48).

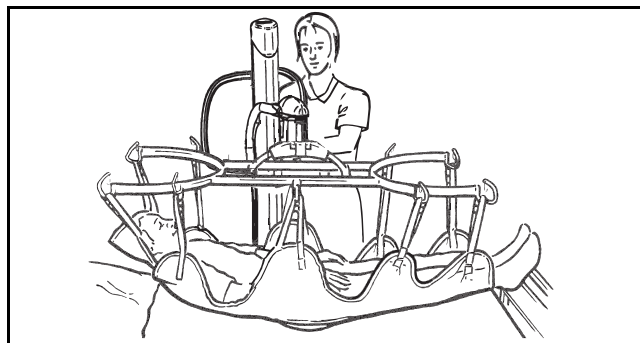

Fig. 48

Rode o suporte da maca até os pés do paciente estarem próximos do mastro (consulte a Fig. 49). Nesta posição, é possível mover a unidade completa através de ombreiras de portas largas. Caso contrário, deixe a maca perpendicular às pernas do chassi. Nesta posição, é possível mover o elevador e o paciente através de ombreiras de portas largas.

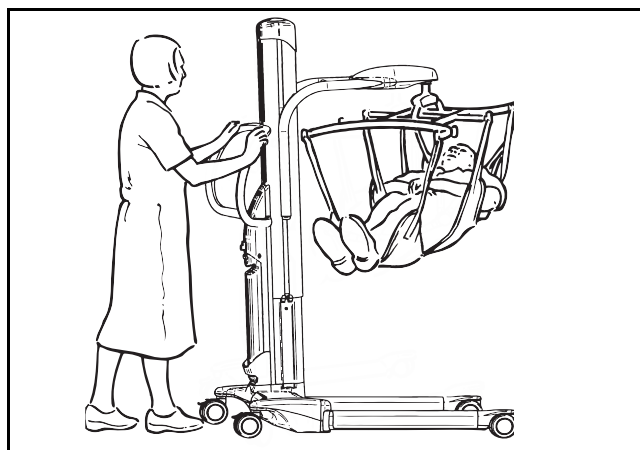

Fig. 49

AVISO: Utilize apenas macas maleáveis que tenham todas as extensões de fixação na cor azul para evitar o desconforto do paciente ou um risco de queda.

Nota: As extensões na “extremidade da cabeça” têm uma etiqueta preta cosida, que permite a utilização com outros suportes de macas Arjo.

Não utilize qualquer outro tipo de funda de maca maleável com o MAXI MOVE.

Utilização do seu MAXI MOVE

Utilização da maca de faixas

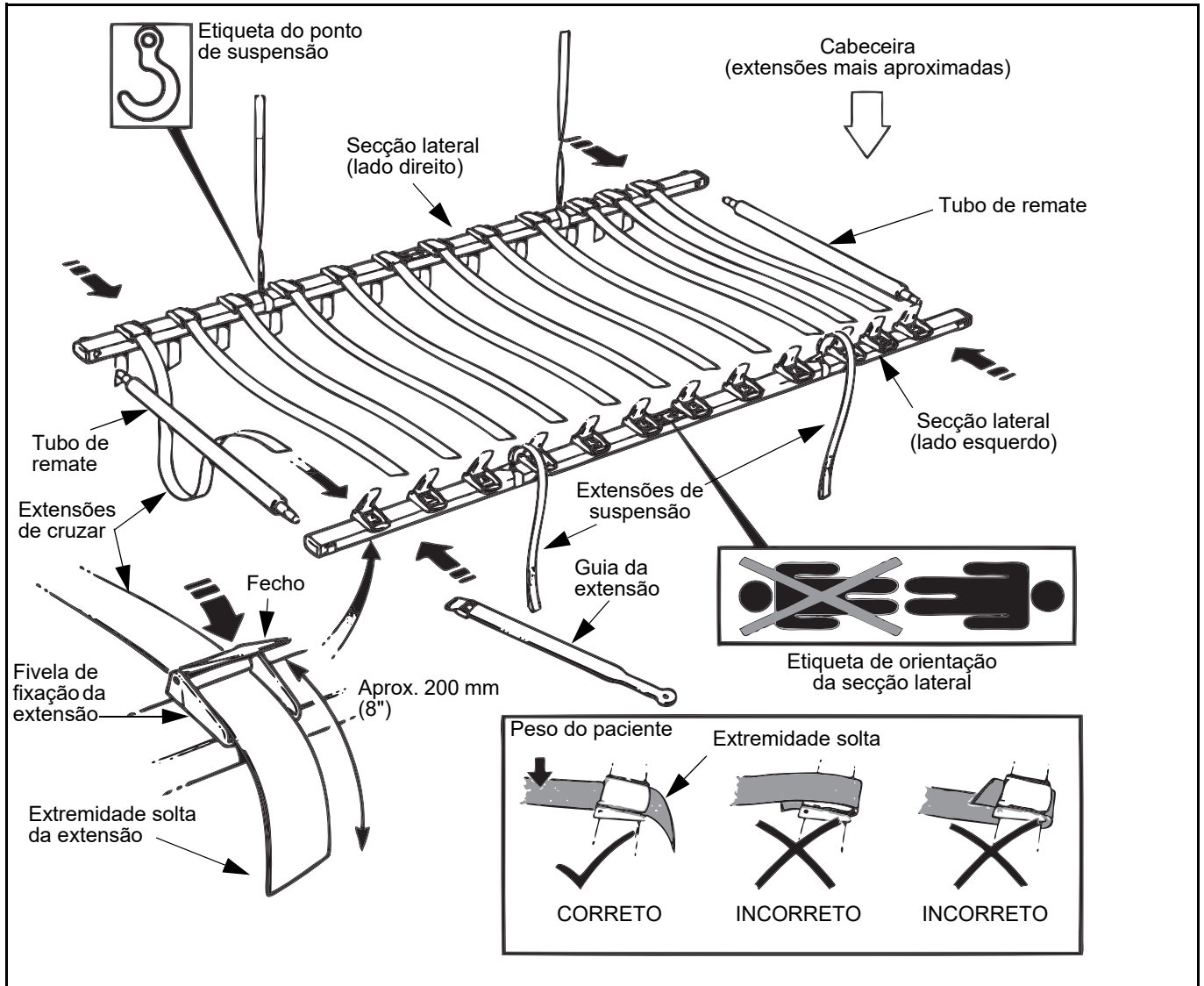

Fig. 50

CUIDADO: Antes de a maca poder ser usada com o MAXI MOVE, certifique-se de que a barra de suporte da maca Arjo foi instalada corretamente no transportador (consulte a Fig. 15). Uma vez corretamente instalada, a barra de suporte da maca deve poder rodar cerca de 90° à volta do seu eixo. Não instale a barra de suporte da maca em linha com o braço de elevação.

Primeiro prenda as 12 extensões de cruzar a uma das secções laterais (consulte a Fig. 50). Para tal, passe cada extensão através de uma fivela de fixação e pressione o grampo totalmente até prender. Inicialmente, deixe cerca de 200 mm (8 polegadas) da extensão fora da fivela (consulte a caixa na Fig. 49).

Note que as três fivelas das extensões posicionadas de forma aproximada deverão ser colocadas na extremidade da cabeça da maca de faixas (isto é também indicado por uma etiqueta em cada secção lateral).

Coloque um tubo de remate por cima da cabeça do paciente e outro por baixo dos pés. Coloque a secção lateral sem extensões ao lado do paciente com as fivelas voltadas para cima (consulte a Fig. 50). Empurre cada tubo de remate através dos orifícios correspondentes nas secções laterais.

Segure na secção lateral, que tem a maior parte do comprimento pendente das extensões virada para o paciente e coloque-a na cama, ao lado do paciente, com a maior parte do comprimento das extensões dobrada sob a secção lateral (consulte a Fig. 51). Ligue os tubos de remate conforme descrito anteriormente.

Utilização do seu MAXI MOVE

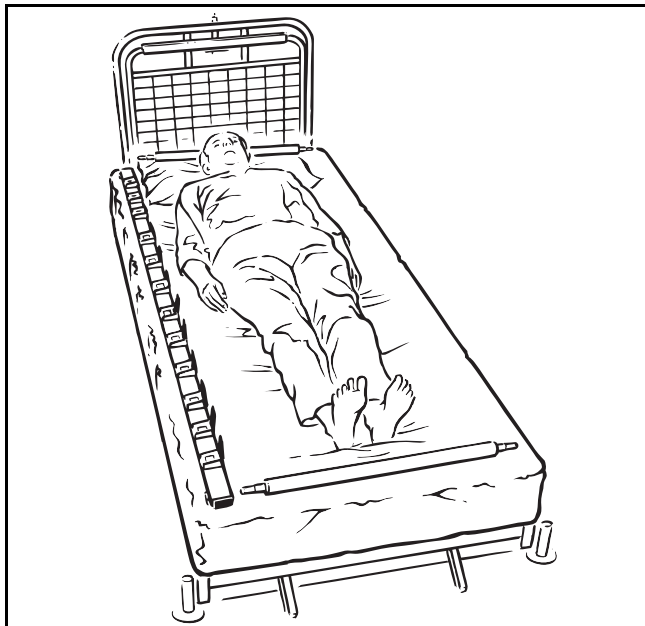

Fig. 51

Deslize as extensões por baixo do paciente, quando puder ser feito com facilidade. Levante a cabeça e as pernas do paciente para facilitar o procedimento. Para as extensões que fiquem presas sob o peso do paciente, use a guia da extensão da seguinte forma:

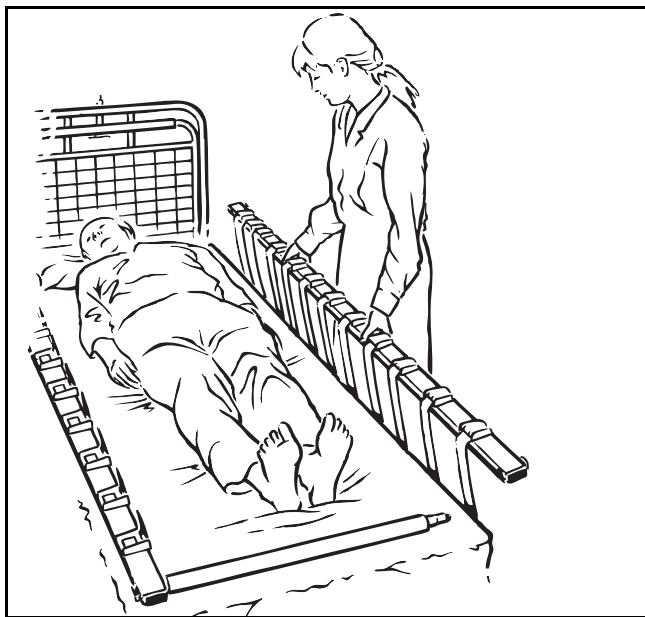

Fig. 52

Passe a parte comprida da extensão, que deve passar por baixo do paciente, através da guia da extensão como mostrado na caixa na Fig. 53. Empurre a extensão e a guia suavemente por baixo do paciente até a extensão poder ser puxada do outro lado e ligada à fivela da extensão oposta (consulte a Fig. 54). Retire a guia debaixo do paciente, fazendo-a deslizar de novo para fora e mantendo-a sob a extensão posicionada.

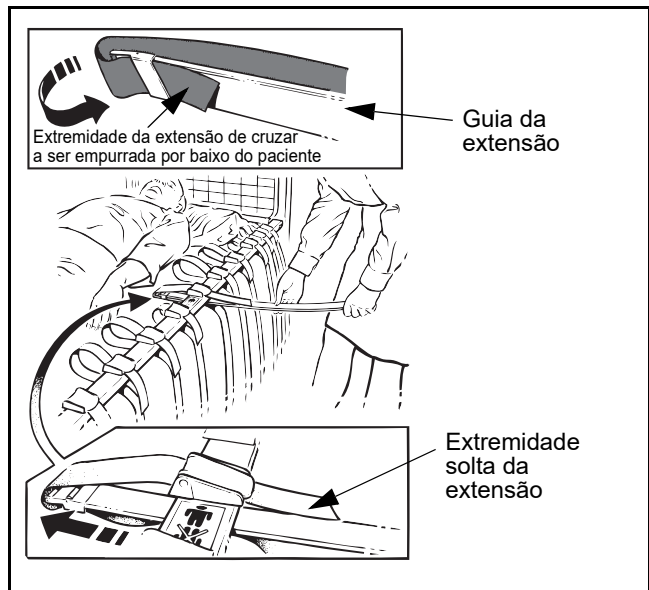

Fig. 53

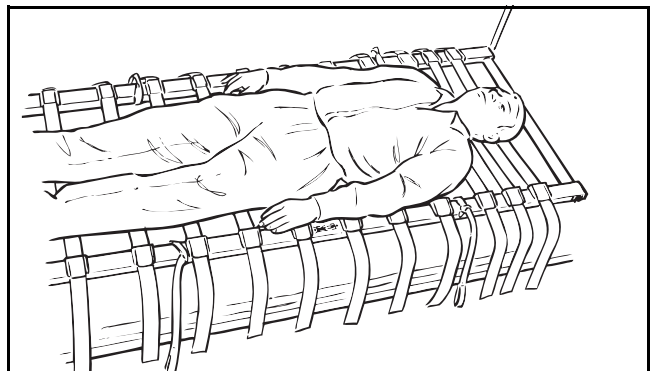

Fig. 54

Se for necessário, pode passar as extensões por baixo da almofada, mantendo-as debaixo da cabeça do paciente para conforto adicional (consulte a Fig. 55).

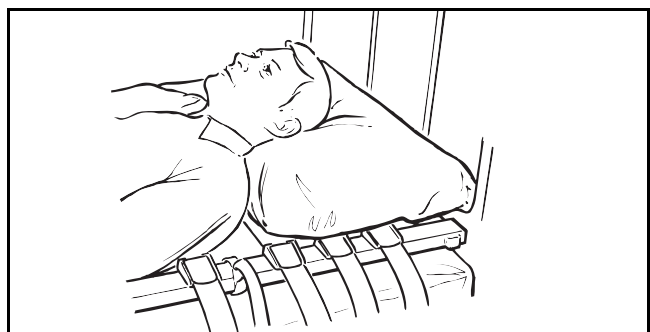

Fig. 55

CUIDADO: Se ainda não estiverem presas, fixe as quatro extensões de suspensão nas posições indicadas pelas etiquetas nas secções laterais da estrutura (consulte a Fig. 56)

Utilização do seu MAXI MOVE

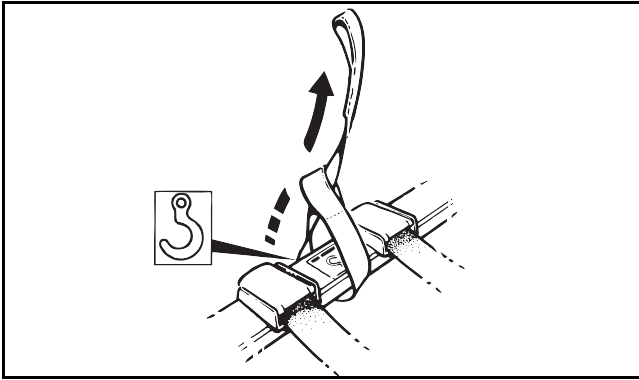

Fig. 56

AVISO: Especialmente com pacientes obesos, ou abaixo das nádegas, tenha cuidado para não entalar a pele ao colocar a extensão por baixo do paciente.

Continue até passar todas as extensões por baixo do paciente e através das fivelas. Pressione cada fivela totalmente para baixo (consulte a Fig. 53 e a Fig. 54) para garantir que cada extensão está bem esticada e presa de forma segura.

Todas as extensões de cruzar devem entrar diretamente nas fivelas e não devem ser passadas em torno da secção lateral (consulte Fig. 53).

Certifique-se de que ambos os tubos de remate estão totalmente inseridos em cada secção lateral (com as etiquetas corretas a condizer com as setas).

Todas estas recomendações devem ser seguidas para evitar ferimentos.

Antes de um paciente ser elevado, é essencial que todas as extensões de cruzar estejam presas de forma segura nas fivelas e posicionadas corretamente, como mostrado na Fig. 50 e que todas as extensões de suspensão estejam ligadas de forma segura aos ganchos de suporte corretos no suporte da maca.

Aproxime o elevador da cama e centre o suporte da maca sobre o paciente, de forma a que as extensões de suspensão possam ser presas aos ganchos de forma segura, como mostrado na etiqueta com o ícone de gancho na Fig. 57.

A maca de faixas ou rígida deve ficar suspensa no suporte da maca de forma simétrica.

CUIDADO: Assegure-se sempre de que as extensões de suspensão da maca estão corretamente posicionadas, antes e depois do ciclo de elevação e em tensão, à medida que o peso do paciente vai sendo gradualmente levantado.

Assim que a maca de faixas esteja ligada, opere o elevador para elevar o paciente para fora da cama. Em seguida, rode o suporte da maca até os pés do paciente estarem próximos do mastro. Nesta posição, é possível mover a unidade completa através de ombreiras de portas largas. Caso contrário, deixe a maca a 90° das pernas do chassi. Nesta posição, é possível mover o elevador e o paciente através de ombreiras de portas largas.

AVISO: É essencial manter o paciente a uma altura aproximada da altura normal da cama, de forma a assegurar a estabilidade da unidade e para manter o contacto paciente/profissional de saúde.

Quando baixar o suporte de maca de faixas, certifique-se de que as pernas e os pés do paciente e do profissional de saúde estão afastados do mastro de movimento para evitar ferimentos e manter a estabilidade da unidade.

Posições dos ganchos de ligação para maca de faixas e maca rígida

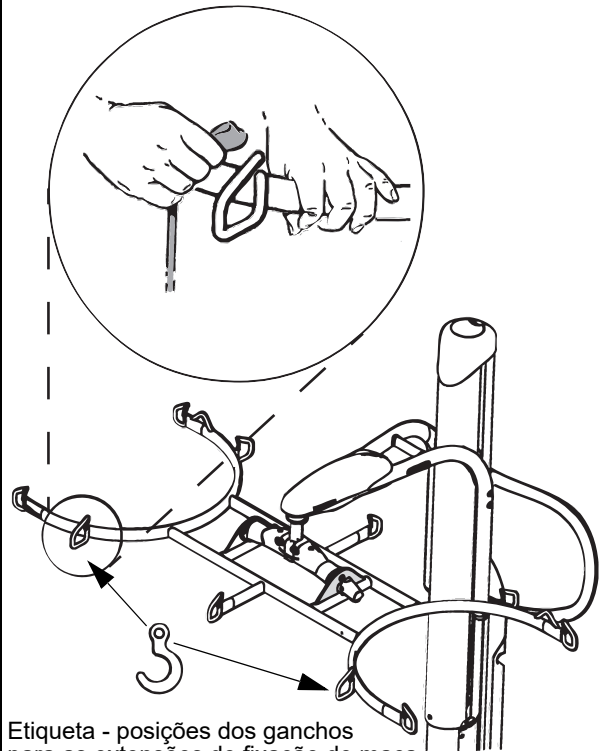

Etiqueta - posições dos ganchos para as extensões de fixação de maca

Fig. 57

As extensões de cruzar de suporte de pacientes individuais podem ser desapertadas e retiradas, caso seja necessário o acesso a qualquer parte do paciente.

CUIDADO: Para assegurar que o paciente está suportado de forma segura, não retire demasiadas extensões de uma só vez.

Quando o paciente é colocado novamente na cama, a maca de faixas pode ser retirada, uma vez separada do suporte de maca. Para tal, desaperte todas as fivelas numa das secções laterais e puxe cada extensão suavemente por baixo do paciente. Desprenda e retire o suporte e guarde-o cuidadosamente para utilização futura.

Para obter instruções sobre como elevar e transferir pacientes com a maca de faixas Arjo (700-14945), consulte as Instruções de utilização da maca de faixas.

Informações da balança de pacientes

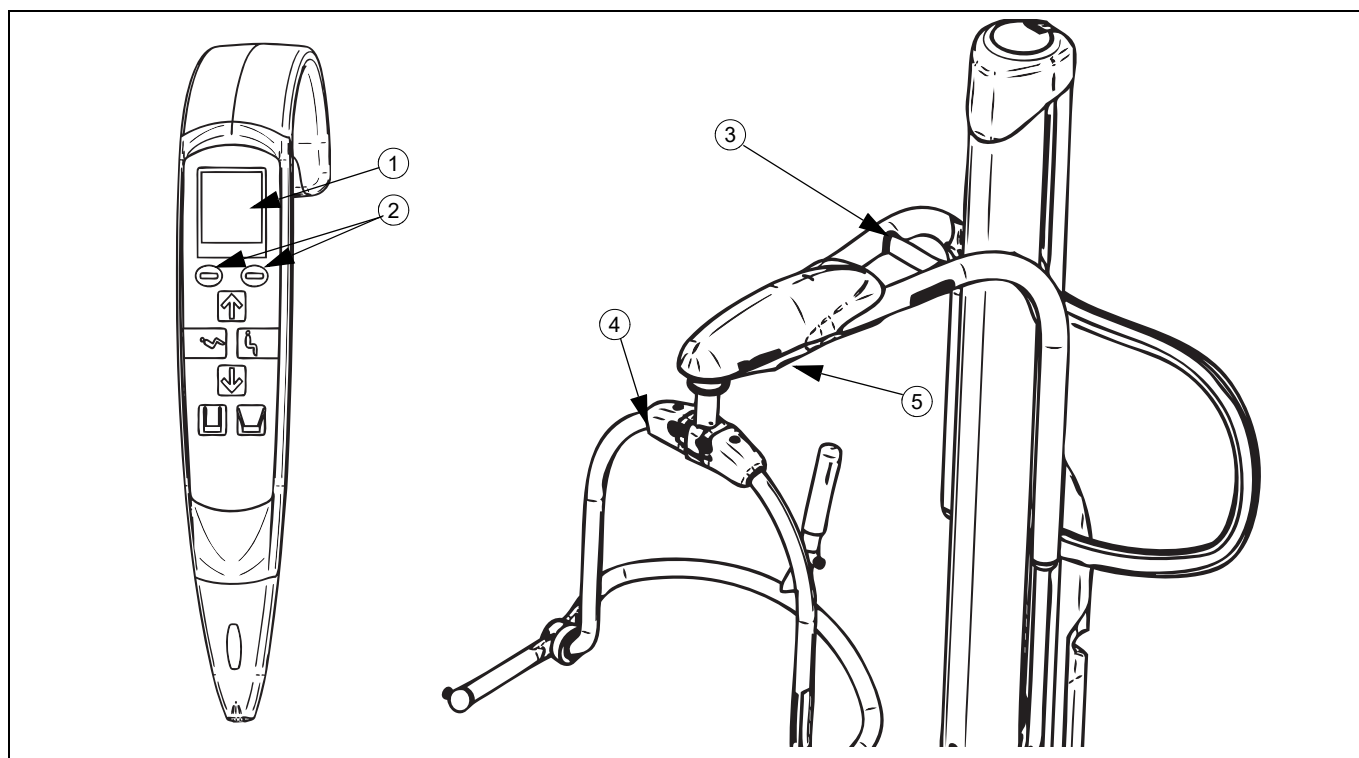

Fig. 58

Legenda da balança (Fig. 58)

- 1) Visor da balança no comando manual
- 2) Botões de operação no comando manual
- 3) Braço
- 4) Barra de suporte
- 5) Cobertura da célula de carga

AVISO: A balança foi concebida para pesar pacientes em hospitais ou unidades de cuidados de saúde, sob a supervisão de pessoal de enfermagem com formação. Qualquer outra utilização deve ser evitada para evitar ferimentos.

Se o seu MAXI MOVE tiver sido equipado com uma balança Arjo, o seu elevador terá a vantagem adicional de poder pesar os pacientes assim que sejam levantados.

Marcação/Selos CE descritivos Apenas unidades

Após a inspeção, serão encontradas as seguintes indicações na etiqueta da balança (consulte a Fig. 59):

- Marcação CE (indica a conformidade com a legislação harmonizada da Comunidade Europeia, seguida pelos dois dígitos do ano em que foi afixada). (Ver Fig. 1)
- O número de identificação do organismo notificado que efetuou a inspeção UE.
- O número do certificado de aprovação de tipo UE.
- A classe de precisão.
- A capacidade máxima.
- A capacidade mínima.
- Intervalo de verificação da balança.
- Valor do contador

- Contador de configuração de gravidade
- Um selo apresentando a identificação e número do organismo de inspeção.

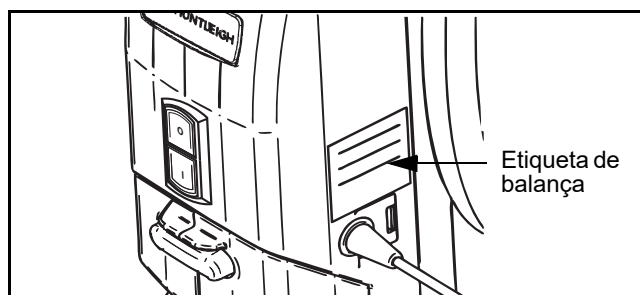

Fig. 59

Reinspeção

A reinspeção de balanças aprovadas deve ser efetuada de acordo com regras estipuladas pelas autoridades locais (conforme especificado por cada país).

Se os selos forem partidos (por exemplo, durante a reparação ou substituição da célula de carga da balança), nesse caso todo o elevador de chão deve ser desqualificado e não deve voltar a ser utilizado até ser efetuada uma nova inspeção por um organismo de inspeção certificado.

Símbolos/funções no visor

O comando manual tem um LCD, que apresenta vários números e símbolos.

O ecrã LCD pode apresentar o peso em libras ou quilogramas.

O sinal de menos (-) mostra quando o peso é negativo (consulte a secção "Método B - Pesar com o paciente já suspenso na funda").

Balança

A balança também pode apresentar o peso nos modos Peso bruto e Peso líquido.

Atributos adicionais incluem o indicador de carga da bateria e indicadores de manutenção preventiva.

Símbolo de aviso de sobrecarga

Quando a carga estiver acima da carga de trabalho segura (SWL) da balança, a balança irá apresentar imagens grandes e pequenas do pictograma do peso (consulte o Manual do Utilizador da Balança).

Este aviso é apresentado de acordo com os seguintes limites de peso:

- Para o braço de elevação padrão: Carga que excede os 227,9 kg
- Para o braço de elevação prolongado: Carga que excede os 130,9 kg

Se a balança estiver sobrecarregada, retire imediatamente a carga. Não movimente a balança/elevador até o símbolo se desligar.

CUIDADO: Não sobrecarregue a balança. Se a unidade escalar alternar imagens grandes e pequenas do símbolo da balança, baixe o paciente imediatamente para uma cama ou cadeira.

NOTA: APENAS PARA BALANÇAS EUROPEIAS. Se o visor alternar o símbolo "TILT" grande com o símbolo da balança, coloque o MAXI MOVE numa posição nivelada para ser possível operar a balança corretamente (consulte a Fig. 60).

NOTA: É normal que, ocasionalmente, o monitor mostre um pictograma "Tilt" quando o elevador está a ser movido ou manipulado.

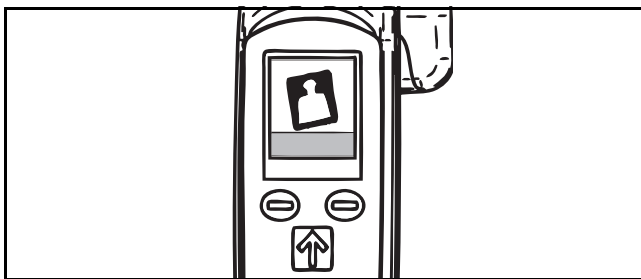

Fig. 60

CUIDADO: Não toque nem se apoie no paciente, braço de elevação ou barra de suporte durante a operação de pesagem. Assegure-se de que nenhuma parte do paciente, da funda ou da barra de suporte toca no mastro ou no braço de elevação durante a pesagem, uma vez que o braço de elevação e a barra de suporte são partes integrantes do equipamento de pesagem.

AVISO: Para evitar ferimentos, se o paciente estiver agitado, o profissional de saúde deve aguardar até o paciente estar acalmar, antes de tentar pesar o mesmo.

Peso bruto refere-se à referência de peso zero ao ligar a alimentação. Peso líquido define-se pelo valor de uma carga determinado pela função "tara", que permite definir o visor da balança para zero quando a carga estiver suspensa no braço de elevação.

Existem dois métodos de pesar o paciente:

CUIDADO: A unidade deve estar fixa numa superfície plana nivelada quando é ligada, para permitir que a balança realize uma reinicialização automática para zero.

Não manipule o elevador ou qualquer um dos seus componentes até a balança indicar "0.0". Caso contrário, pode obter uma leitura imprecisa da balança.

Método A - Pesagem antes de o paciente ser suspenso na funda

- 1) Ligue o MAXI MOVE premindo o botão de alimentação.
- 2) Se a funda já tiver sido instalada na barra de suporte no arranque, o MAXI MOVE já repõe automaticamente a zeros e teve em conta o peso da funda (consulte a Fig. 61).

Avance para o passo 4.

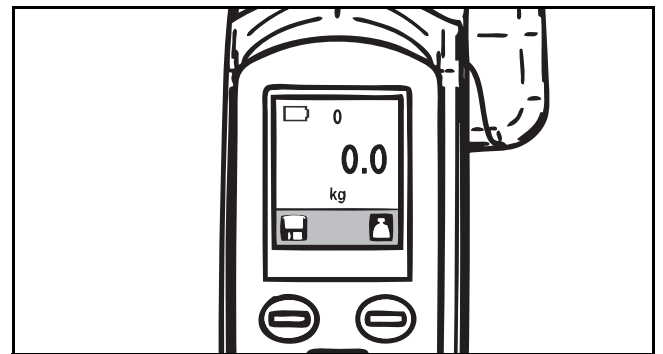

Fig. 61

Se a funda ainda não tiver sido pendurada no elevador no arranque, instale-a. A balança irá apresentar o peso da funda no ecrã (consulte a Fig. 62).

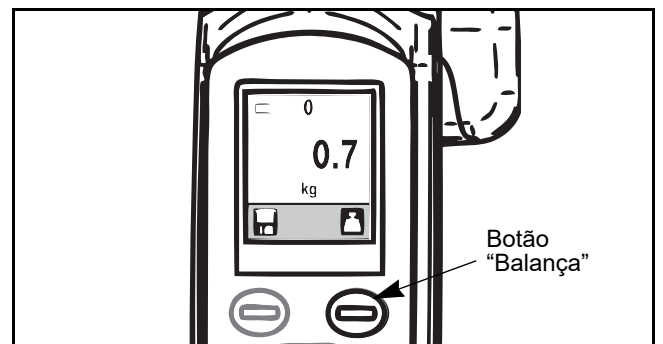

Fig. 62

- 3) Prima o botão "Balança" para pôr a balança a zero. O visor irá apresentar um peso de zero (consulte a Fig. 63).

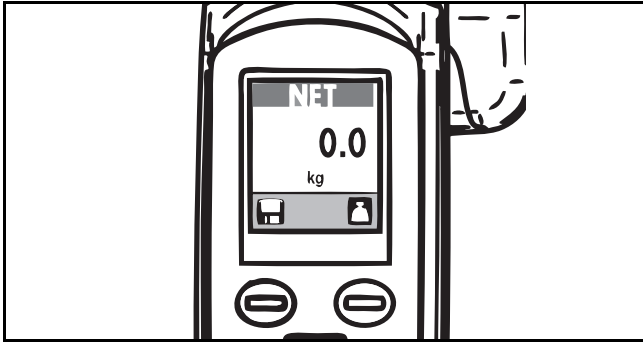

Fig. 63

- 4) Eleve o paciente até estar afastado de quaisquer obstruções, por exemplo, cama, cadeiras, chão, etc. Permita que a leitura de peso estabilize.

Não prima o botão outra vez. O número apresentado será o peso do paciente (consulte a Fig. 64).

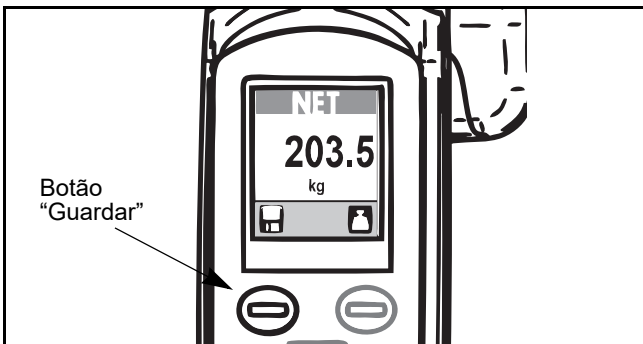

Fig. 64

- 5) Prima o botão "Guardar" se for necessário manter o peso líquido na memória. Serão apresentadas barras horizontais por cima e por baixo dos algarismos no ecrã, para mostrar que a função "Guardar" foi ativada. "Guardar" permanecerá ativo até o botão ser premido de novo (consulte a Fig. 65).

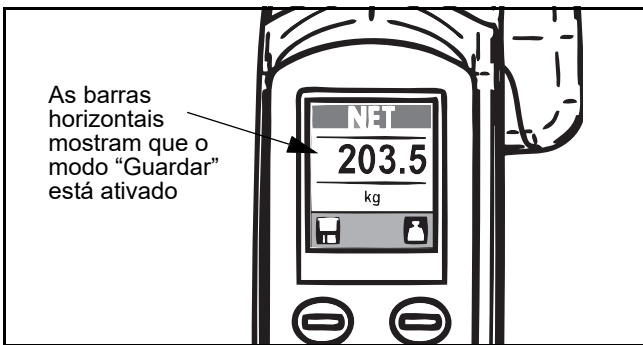

Fig. 65

Método B - Pesagem com o paciente já suspenso na funda

Se o paciente já estiver no elevador e for necessária uma medição de peso, certifique-se de está suspenso livre e afastado de quaisquer obstruções, por exemplo, da cama, cadeiras, chão, etc.

- 1) Prima o botão "Balança" para obter uma leitura de zero no visor (consulte a Fig. 66).

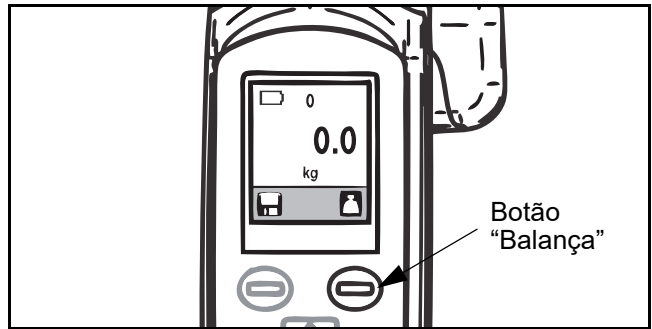

Fig. 66

- 2) Conclua a transferência do paciente e retire-o do elevador. A balança apresentará um número negativo (consulte a Fig. 67).

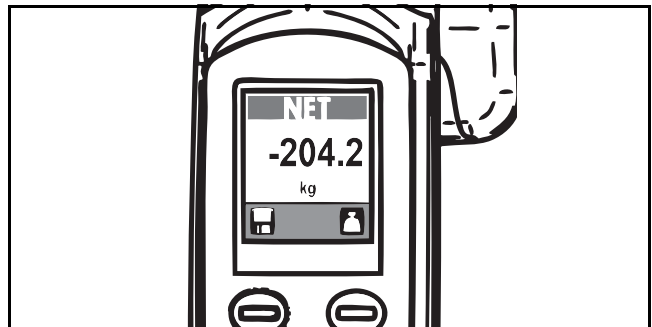

Fig. 67

- 3) Volte a instalar a funda no MAXI MOVE. Ignore o sinal de menos antes dos algarismos apresentados no ecrã. Permita que a leitura de peso estabilize. O peso apresentado é o peso real do paciente (consulte a Fig. 68).

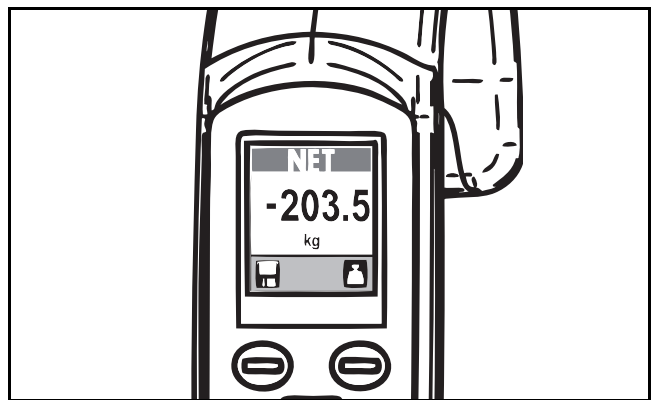

Fig. 68

- 4) Prima o botão "Guardar" se for necessário manter o peso líquido na memória. Serão apresentadas barras horizontais por cima e por baixo dos algarismos no ecrã, para mostrar que a função "Guardar" foi ativada. "Guardar" permanecerá ativo até o botão ser premido de novo.

CUIDADO: Se a unidade for reiniciada quando o paciente ainda estiver suspenso na funda, a balança sairá fora do intervalo zero e apresentará "8888.8" para indicar um estado de erro. Retire o paciente do MAXI MOVE e reinicie a unidade.

Balança

Unidades de medição

A unidade de medição está definida em quilogramas para a Europa e não pode ser alterada. Para instrumentos fora da Europa, a unidade de medida pode ser definida em “kg” ou “lb”.

- 1) No arranque, prima ambos os botões de operação para a balança ao mesmo tempo (consulte a Fig. 69).

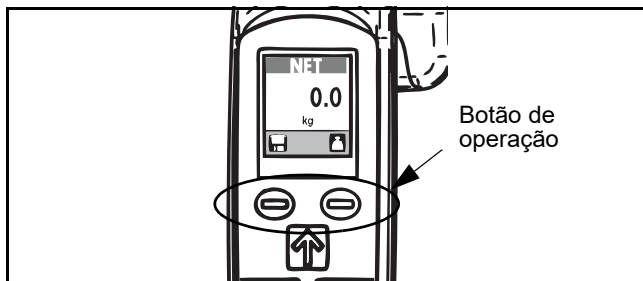

Fig. 69

Deste modo, terá acesso ao ecrã de estado da elevação. No centro do ecrã serão apresentadas duas chaves cruzadas. As setas para cima e para baixo serão igualmente apresentadas na parte superior e inferior do ecrã (consulte a Fig. 70).

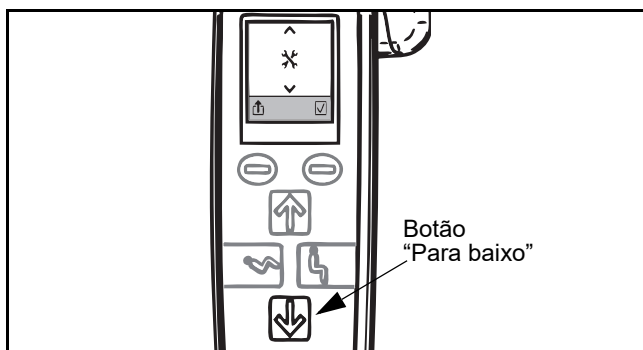

Fig. 70

- 2) Em seguida, prima o botão “Para baixo”, para aceder ao menu de configuração.

O ícone da balança irá substituir as chaves cruzadas no centro do ecrã (consulte a Fig. 71).

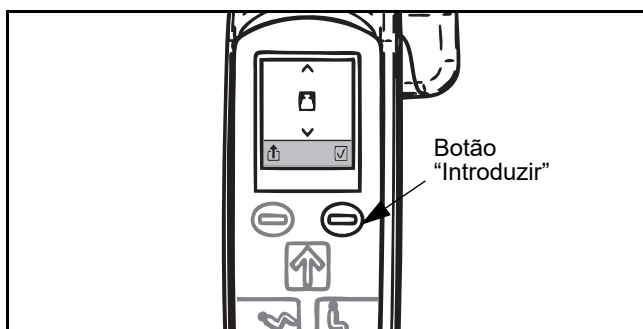

Fig. 71

- 3) Prima o botão “Introduzir”, para aceder à opção de unidades de medição. As unidades de medição “kg” ou “lb” irão substituir o ícone da balança no centro do ecrã (consulte a Fig. 72).

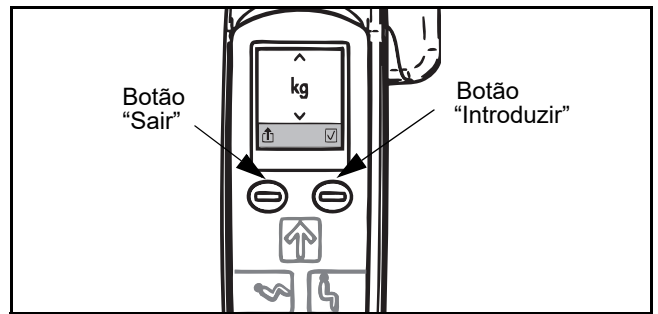

Fig. 72

- 4) Premir o botão “Para baixo” para alternar entre “kg” e “lb”.
- 5) Para guardar as definições e regressar ao modo normal, prima o botão “Introduzir”. Para sair sem guardar as alterações, prima o botão “Sair”.

Balança - Miniguia de instruções do comando manual

MÉTODO A

NO ARRANQUE

Com a funda já na barra de suporte

PASSO 1

A unidade já repôs automaticamente a zeros e levou em consideração o peso da funda.

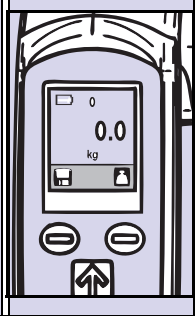

PASSO 2

Pese o paciente. O número no visor é o peso real do paciente.

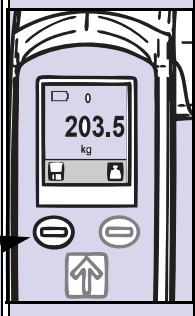

PARA GUARDAR DADOS

Prima o botão "Guardar", para manter a medição apresentada no ecrã. Prima o botão "Guardar" de novo para voltar à utilização normal.

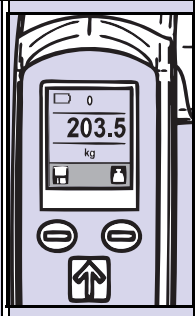

NO ARRANQUE

Com a funda sem estar ainda na barra de suporte

PASSO 1

Adicione a funda à barra de suporte. O visor irá apresentar o peso da funda.

Botão "Balança"

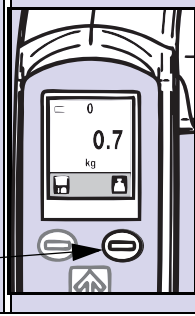

PASSO 2

Prima o botão "Balança" para efetuar uma tara. Agora o visor irá apresentar um peso de zero.

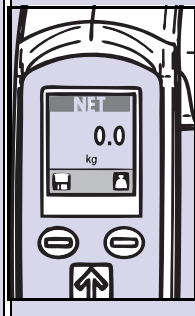

PASSO 3

Pese o paciente. O número apresentado será o peso real do paciente.

Botão "Guardar"



PARA GUARDAR DADOS

Prima o botão "Guardar", para manter a medição apresentada no ecrã. Prima o botão "Guardar" de novo para voltar à utilização normal.

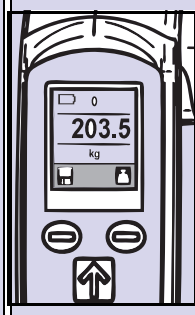

MÉTODO B

DURANTE UMA TRANSFERÊNCIA

Com o paciente já no elevador

PASSO 1

Prima o botão "Balança" para obter uma leitura de zero no visor.

Botão "Balança"

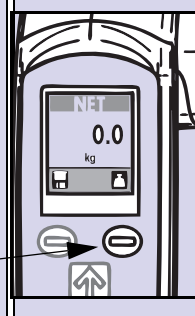

PASSO 2

Conclua a transferência e retire o paciente do elevador. A leitura no visor irá apresentar um número negativo.

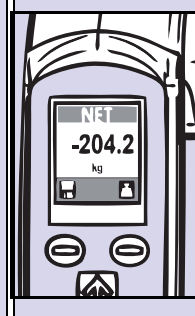

PASSO 3

Instale a funda de novo na barra de suporte. Ignore o sinal de menos. A leitura no visor é o peso real do paciente.



PARA GUARDAR DADOS

Prima o botão "Guardar", para manter o peso no ecrã. Prima o botão "Guardar" de novo para voltar à utilização normal.

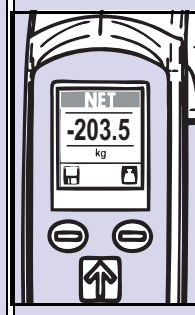

Balança - Miniguia de instruções do comando manual

ALTERAR AS UNIDADES DE MEDIDA

NO ARRANQUE

PASSO 1

Para apresentar o ecrã de estado da elevação, prima ambos os botões de operação para a balança ao mesmo tempo.

Botões de operação

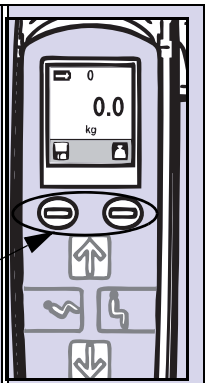

PASSO 2

Para aceder ao ecrã de configuração, prima o botão "Para baixo" no comando manual. O primeiro ecrã apresentado será o ecrã de unidade de peso.

Botão "Para baixo"

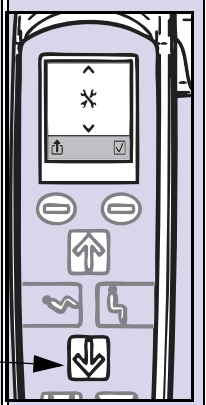

PASSO 3

Prima o botão "Guardar", para manter a medição apresentada no ecrã. Prima o botão "Guardar" de novo para voltar à utilização normal.

Botão "Introduzir"

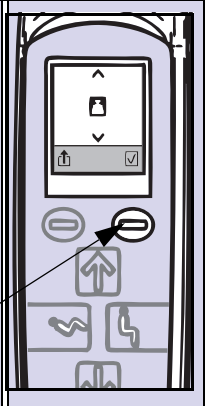

PASSO 4

Para alternar entre kg e lb, prima o botão "Para baixo".

Botão "Para baixo"

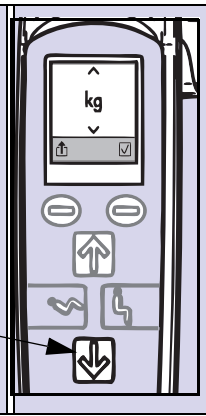

PASSO 5

Para guardar as definições e regressar à utilização normal, prima o botão "Introduzir".

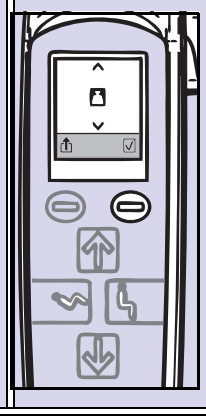

ECRÃS DE AVISO

AVISO DE SOBRECARGA

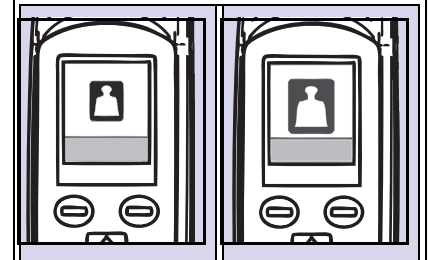

O visor irá apresentar alternadamente símbolos pequenos e grandes da balança. Baixe o paciente imediatamente.

AVISO DE SUBCARGA

O visor apresentará um valor limite de subcarga. Retire o peso e reinicie o elevador.



AVISO DE INCLINAÇÃO (APENAS PARA BALANÇAS EUROPEIAS)

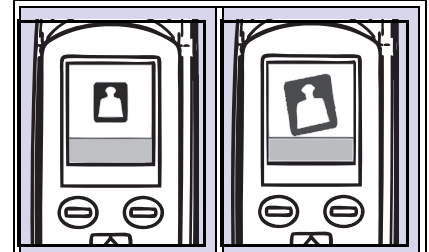

O visor irá apresentar alternadamente o símbolo da balança e o símbolo de inclinação grande. Volte a posicionar ao nível do chão e tente pesar de novo.

BATERIA FRACA

O canto superior esquerdo do visor irá apresentar um símbolo de bateria fraca. Recarregue as baterias assim que for possível.

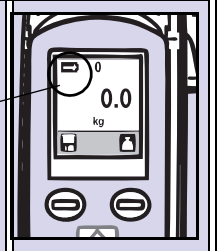

OUTROS AVISOS

O visor irá apresentar chaves cruzadas no canto superior direito. Contacte o seu representante da Arjo para obter assistência.

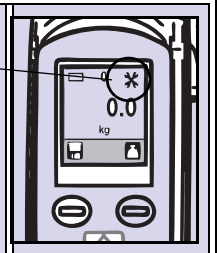

(continuação na coluna seguinte)

Carregamento da bateria

O MAXI MOVE tem um indicador da carga da bateria localizado no comando manual. O nível de carga da bateria é apresentado automaticamente no LCD logo depois do arranque inicial ou depois de regressar do modo de baixo consumo (consulte a Fig. 73).

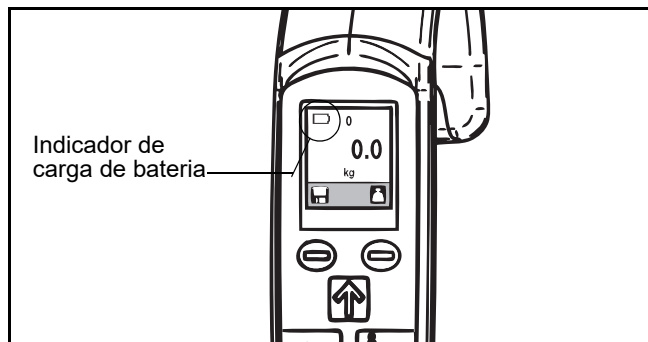

Fig. 73

Para prolongar a vida das baterias, recomenda-se que o conjunto de bateria seja recarregado numa base regular, antes de as baterias atingirem um estado de carga fraca. Tenha cuidado para não esgotar desnecessariamente as baterias.

O indicador da bateria no comando manual de controlo irá mostrar se as baterias do MAXI MOVE estão próximas do fim da carga e emitirá dois sinais sonoros todos os minutos (consulte Fig. 74). Nessa altura, deve concluir a transferência e carregar a bateria.

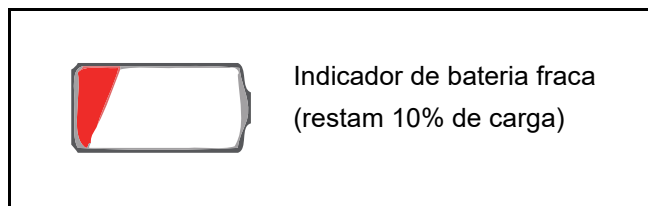

Fig. 74

Se as baterias ficarem completamente esgotadas, o elevador entrará automaticamente no modo de baixo consumo. Com qualquer tentativa de utilização do elevador, a unidade emitirá 3 sinais sonoros e o comando manual apresentará brevemente o ícone de bateria fraca. O elevador irá então regressar ao modo de baixo consumo e não poderá ser operado enquanto as baterias não forem recarregadas.

Conjunto de bateria

A vida útil da bateria é variável (2 a 3 anos), sendo influenciada por práticas de carregamento e uso de carga apropriadas.

CUIDADO: É necessário carregar as baterias durante um mínimo de 8 horas antes da utilização inicial do elevador para assegurar a eficiência do produto e para prolongar a vida útil da bateria.

Remoção do conjunto de bateria

Quando o indicador de carga da bateria no comando manual de controlo apresentar um ícone de bateria fraca, termine o ciclo de elevação. Em seguida, leve o elevador para uma localização conveniente e retire o conjunto de bateria. O conjunto de bateria amovível reduz o tempo que o elevador está fora de serviço devido a baterias descarregadas. Para retirar um conjunto de bateria sem carga, prima o botão vermelho e puxe para fora na sua direção (consulte a Fig. 75). Substitua o conjunto por um totalmente carregado na unidade de carregamento instalada na parede.

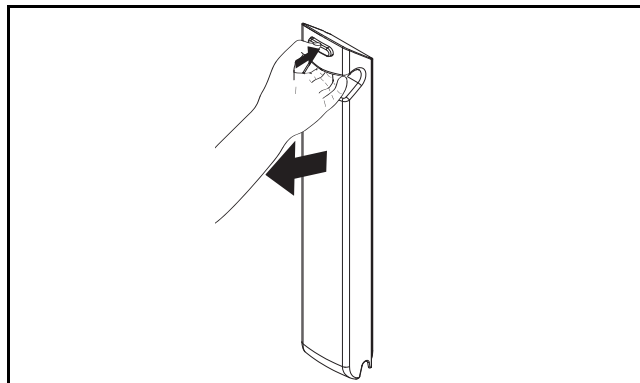

Fig. 75

Carregamento da Bateria

O MAXI MOVE utiliza baterias de chumbo-ácido seladas, instaladas abaixo da caixa de controlo. As baterias de chumbo-ácido não estão sujeitas a um efeito de memória. Por isso, não devem ser completamente esgotadas antes serem recarregadas. A caixa de controlo está equipada com um corte de corrente de controlo automático após dois minutos de inatividade para impedir a drenagem da bateria enquanto o elevador se encontra no modo de espera. A alimentação do elevador é reativada premindo qualquer botão do comando manual ou no painel de controlo.

Recomenda-se que o conjunto de bateria seja retirado do elevador quando não for utilizado durante um período de tempo prolongado e recarregado quando o indicador de descarregamento de bateria no visor do comando manual de controlo mostrar um ícone de bateria fraca.

Para prolongar a vida das baterias, recarregue-as antes de atingir um nível baixo de carga de bateria.

O seu elevador está equipado com um dispositivo acústico de aviso, que emitirá um sinal sonoro quando o indicador de descarga da bateria no comando manual apresentar um ícone de bateria fraca.

Para assegurar que o MAXI MOVE está sempre pronto a ser utilizado, recomenda-se que esteja sempre disponível um conjunto de bateria totalmente carregado. Para tal, disponha de conjuntos de baterias adicionais e mantenha um a carregar, enquanto o outro está a ser utilizado.

Carregamento da bateria

Quando um conjunto de bateria totalmente carregado for inserido no elevador, o visor no comando manual apresentará uma bateria totalmente carregada a verde. No entanto, se for inserida uma bateria parcialmente carregada, o comando manual refletirá o estado do nível de bateria correspondente.

Utilize apenas as baterias concebidas e rotuladas para utilização com o dispositivo. Em caso de dúvida, não utilize a bateria. Certifique-se de que a bateria pertence ao dispositivo comparando a respetiva etiqueta com as especificações técnicas incluídas nas Instruções de Utilização. Se não for possível confirmar o tipo da bateria, contacte pessoal qualificado para o efeito.

Recarregar a bateria:

Consulte Carregador de baterias montado na parede - Instruções de Utilização.

AVISO: Segure o conjunto com firmeza, para assegurar que o mesmo não cai e se danifica, ou causa danos pessoais.

AVISO: Não coloque nem guarde o conjunto de bateria sob luz solar direta ou na proximidade de uma fonte de calor para evitar um risco de incêndio e/ou de fuga química.

AVISO: Não submeta as baterias a chamas. Podem ser expostas, provocando uma fuga química.

Um bom protocolo a seguir pode incluir baterias totalmente carregadas prontas para o início de cada turno de trabalho.

Para reciclagem e eliminação dos conjuntos de bateria, devem ser seguidas as regras de acordo com os regulamentos locais. Caso contrário, as mesmas podem explodir, derramar líquido e causar danos pessoais. Quando devolver baterias, isole os seus terminais com fita adesiva, caso contrário, a eletricidade residual das baterias usadas pode causar incêndio ou explosões. O diagrama seguinte mostra os símbolos para eliminação e reciclagem (consulte a Fig. 76).

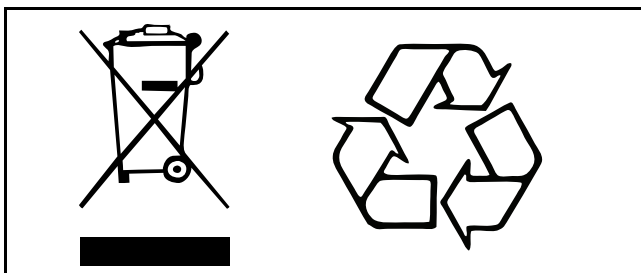

Fig. 76

Práticas de segurança relativas à bateria e ao carregador de baterias

Consulte Carregador de baterias montado na parede - Instruções de Utilização 001-24257-**.

Cuidados com o seu MAXI MOVE

A frequência com que se devem efetuar as ações que se seguem, depende da frequência de utilização do produto.

Salvo indicação em contrário, antes de cada utilização siga os procedimentos de limpeza, desinfeção, cuidados e inspeção descritos nesta secção.

Limpeza e cuidado da funda

As fundas devem ser verificadas antes e depois da utilização com cada paciente e, se necessário, lavadas de acordo com as instruções na funda. Isto é especialmente importante quando se utiliza o mesmo produto para outro paciente, já que pode minimizar o risco de infeção cruzada.

Deve ser evitada a pressão mecânica, tal como rotação ou compressão, durante o procedimento de lavagem e secagem, uma vez que isto pode danificar partes vitais ao funcionamento seguro e confortável da funda.

As extensões de cruzar e as extensões de suspensão da maca de faixas devem ser inspecionadas e, se necessário, lavadas. A temperatura de lavagem não pode exceder os 80 °C (176 °F). Lave com detergentes suaves. Não passe a ferro. Consulte também a folha de instruções da funda.

É essencial que as fundas e as alças, extensões e ganchos de fixação da funda sejam inspecionados com cuidado antes de cada utilização. Caso as fundas, alças ou extensões estejam desgastadas ou os ganchos estejam danificados, a funda não deve ser utilizada e deve ser imediatamente substituída.

Limpeza, desinfeção e manutenção do elevador

NOTA: Recomenda-se que limpe o elevador e os acessórios entre cada utilização com pacientes.

AVISO: para evitar lesões nos olhos e na pele, nunca desinfete o elevador ou os respetivos acessórios na presença de um paciente e use sempre óculos e luvas de proteção. Se ocorrer contacto, enxague com água abundante. Se os olhos ou a pele ficarem irritados, procure ajuda médica. Leia sempre a ficha de dados de segurança relacionada com o desinfetante.

Remoção de resíduos visíveis:

- 1) Retire o conjunto de bateria e as peças gerais, tais como as fundas, almofadas e extensões de suspensão (se aplicável).
- 2) Remova os resíduos visíveis do MAXI MOVE com um pano embebido em água. Limpe de cima para baixo.
- 3) Remova os resíduos visíveis nas peças removidas e no conjunto de bateria com um pano embebido em água misturado com um líquido de limpeza.

Limpeza:

- 1) Utilizando uma escova ou um pano embebido num líquido de limpeza, limpe o elevador, o conjunto de bateria e as peças removidas friccionando vigorosamente (para remover quaisquer depósitos).
- 2) Utilize um novo pano húmido com água limpa para limpar todos os vestígios do líquido de limpeza do elevador, do conjunto de bateria e das peças removidas.
- 3) Se não for possível remover o líquido de limpeza em peças de difícil acesso, pulverize a peça afetada e limpe com um pano/toalhas descartáveis. Repita até todo o líquido de limpeza ter sido removido.
- 4) Repita os passos 1 a 3.
- 5) Deixe as peças secar.
- 6) Reinstale as peças removidas e o conjunto de bateria no elevador.

CUIDADO: não molhe em excesso o produto, pois tal poderá danificar componentes elétricos e causar corrosão interna.

Caso seja utilizado um secador de ar quente para secar o elevador, a temperatura não deve exceder 80 °C (176 °F).

Não utilize solventes à base de petróleo, uma vez que poderão danificar os componentes de plástico.

NOTA: Preste especial atenção às áreas identificadas abaixo (consulte a Fig. 77). São as que têm mais probabilidade de conter germes. Use uma escova pequena e/ou um cotonete para as alcançar.

Áreas especiais para limpar e desinfetar do MAXI MOVE

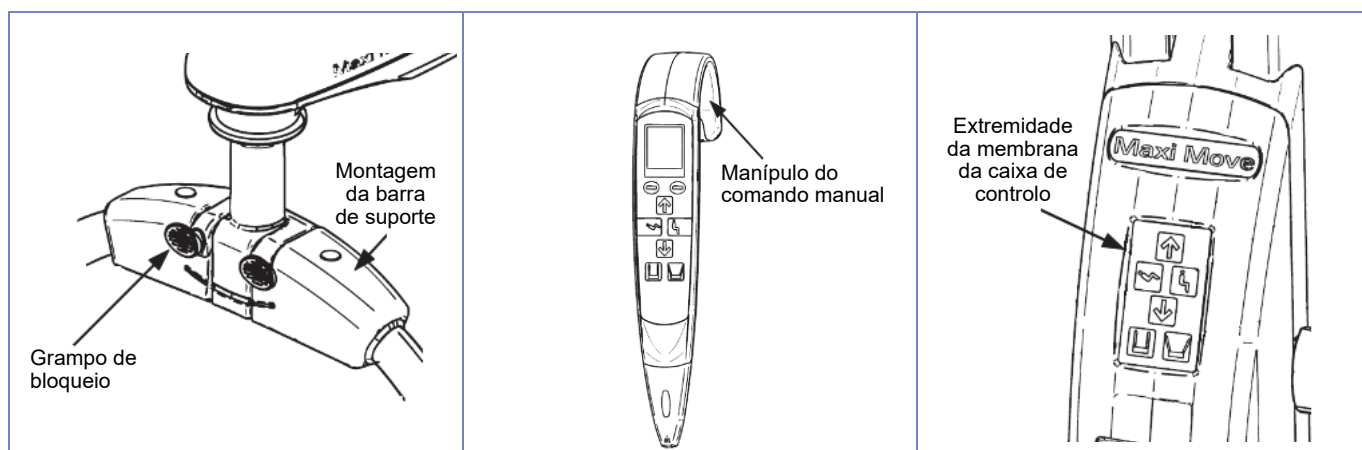

Fig. 77

Cuidados com o seu MAXI MOVE

Desinfeção:

Para desinfectar o dispositivo, comece por limpar o equipamento e depois limpe-o com uma solução que contenha um dos desinfetantes compatíveis indicados abaixo:

Agentes desinfetantes	Maxi Move	Grampo de bloqueio	Montagem da barra de suporte	Manipulo do comando manual	Extremidade da membrana da caixa de controlo
Quaternário de amónio ≤ 0,28% (2800 ppm)	X	X	X	X	X
Álcool isopropílico ≤ 70%	X	X	X	X	X
Fenol ≤ 1,56% (15 600 ppm)	X	X	X	X	X
Ácido peracético ≤ 0,25% (2500 ppm)	X	X	X	X	X
Lixívia ≤ 1% (10 000 ppm)	X	X	X	X	X
Peróxido de hidrogénio ≤ 1,5%	X	X	X	X	X

NOTA: a desinfeção do dispositivo pode causar a descoloração de alguns dos respetivos componentes. O cabo do comando manual (lixívia e/ou peróxido de hidrogénio) e a pega DPS (peróxido de hidrogénio) poderão ficar ligeiramente viscosos após o contacto repetido com os agentes desinfetantes indicados.

Os métodos de desinfeção devem cumprir as orientações locais ou nacionais (Descontaminação de Dispositivos Médicos), dependendo dos estabelecimentos de cuidados de saúde ou do país de utilização. Se não tiver a certeza, consulte um especialista em controlo de infeções local.

Também podem ser utilizados toalhetes desinfetantes, que são fornecidos impregnados numa solução de álcool isopropílico a 70% v/v. Esfregue o equipamento vigorosamente quando utilizar os toalhetes, para estimular uma desinfeção eficaz das superfícies do elevador. A utilização dos toalhetes impregnados em álcool Isopropílico a 70% v/v demonstrou ser eficaz contra as bactérias resistentes à metilina (MRSA) e diversos outros microrganismos em condições de ligeira sujidade.

Cuidados com o seu MAXI MOVE

Verificações diárias obrigatórias

Diariamente devem ser efetuadas as seguintes verificações:

- Certificar-se de que o conjunto de bateria está sempre totalmente carregado.
- Certifique-se de que as rodas estão fixas ao chassi com segurança.
- Examine todas as peças com cuidado, sobretudo nos pontos onde existe contacto próximo com o corpo do paciente. Certificar-se de que não se formaram quaisquer fendas ou arestas afiadas que possam provocar lesões na pele do paciente ou que possam tornar-se pouco higiénicas.
- Verifique se todas as peças exteriores estão presas e se todos os parafusos e porcas estão apertados.
- Assegurar-se de que todas as etiquetas com instruções estão presas com firmeza e em boas condições de legibilidade.

Realização de Testes Periódicos

É necessário efetuar alguns testes semanalmente. É recomendável o teste de diversas funções para assegurar todo o funcionamento de forma satisfatória. Se tiver alguma dúvida ou observar alterações no desempenho do seu elevador, contacte o seu agente local da Arjo.

Teste para movimentação completa e eficiente do mecanismo de levantar/baixar: Levante e baixe o braço de elevação, usando o comando manual de controlo. Teste o mecanismo também com os interruptores no painel de controlo.

Função de paragem automática: Com o braço de elevação bem acima da sua posição mais baixa e o elevador posicionado sobre uma cama vazia, use o comando manual de controlo para baixar o braço de elevação em cima da cama. Quando a descida do braço de elevação ficar restringida, o motor para. Liberte o botão inferior do comando manual após um segundo ou dois. Use o comando manual de controlo para levantar o braço de elevação. Em seguida, repita este teste usando o painel de controlo. A finalidade é verificar o funcionamento correto da paragem automática.

Paragem imediata: Para testar a função de paragem imediata, opere o comando manual de controlo remoto para levantar ou baixar o braço de elevação. Durante a operação, prima o botão de paragem de emergência (consulte a Fig. 9). O movimento motorizado deve parar imediatamente.

Prima o botão de alimentação para repor a função normal (consulte a Fig. 9). Repita este teste usando o painel de controlo. Reponha a função normal. Repita esta verificação para a função de abrir/fechar das pernas do chassi e reponha o botão de alimentação.

Função do chassi com largura ajustável: Utilize o comando manual de controlo ou painel de controlo para abrir e fechar as pernas do chassi, para verificar a movimentação completa e eficiente das mesmas.

Estado geral do elevador: Deve ser efetuada uma inspeção visual geral de todas as partes exteriores, devendo ser testado o funcionamento correto de todas as funções, para se certificar de que não ocorreram danos durante a utilização.

CUIDADO: Se tiver alguma dúvida sobre o funcionamento correto ou sobre a falta de desempenho do MAXI MOVE, não o use e contacte o Departamento de Assistência Técnica da Arjo.

Aconselhamento da assistência

A Arjo recomenda que o MAXI MOVE seja submetido a manutenção a intervalos regulares. Consulte o MAXI MOVE Programa de Manutenção Preventiva (Literatura Arjo N.º 001.25065).

Sob utilização normal, os seguintes itens estão sujeitos a desgaste: fundas, baterias, extensões e rodas. Estes itens devem ser periodicamente inspecionados conforme descrito anteriormente e substituídos conforme necessário.

AVISO: Nunca execute operações de manutenção ou de assistência ao elevador enquanto este estiver a ser utilizado por um paciente.

AVISO: APENAS PARA ELEVADORES NO REINO UNIDO: Entrou em vigor importante legislação em 5 de dezembro de 1998, que tem impacto na programação da assistência técnica ao(s) vosso(s) elevador(es) de pacientes, banheiras de altura variável e outros equipamentos de levantar e baixar. O Regulamento de Operações de Elevação e Equipamento de Elevação (LOLER) 1998 e o Regulamento de Fornecimento e Utilização de Equipamento de Trabalho (PUWER 98) devem ser cumpridos pelo proprietário. Foi desenvolvido um programa de exames rigorosos a realizar semestralmente, para estar em conformidade com a lei. Os detalhes podem ser solicitados à Arjo Service UK.

A pedido, serão fornecidos pela Arjo ou seus distribuidores autorizados, listas de peças e diagramas de circuitos. Se necessário, serão fornecidas peças sobresselentes pela Arjo ou seus distribuidores autorizados.

São necessárias ferramentas especiais para a substituição de determinados componentes. A forma mais simples, segura e eficaz de manter o seu produto é submetê-lo a assistência de forma metódica e profissional por um representante autorizado pela Arjo, utilizando peças sobresselentes aprovadas pela Arjo.

Para obter informações sobre a assistência, incluindo os manuais de Reparação e Manutenção, bem como os contratos de manutenção, contacte o seu distribuidor local da Arjo.

Resolução de problemas

Problema de elevação	Resolução
Comando manual não responde	<ul style="list-style-type: none"> • Verifique o botão de paragem de emergência vermelho na caixa de controlo. • Verifique o conector no fio do comando manual. • Verifique a condição da bateria (substitua por um conjunto de bateria totalmente carregado).
Os botões “Levantar” e “Baixar” na caixa de controlo não respondem	<ul style="list-style-type: none"> • Verifique o botão de paragem de emergência vermelho na caixa de controlo. • Verifique a condição da bateria (substitua por um conjunto de bateria totalmente carregado).
O DPS acionado eletricamente não responde	<ul style="list-style-type: none"> • Verifique o botão de paragem de emergência vermelho na caixa de controlo. • Verifique se o comando manual está ligado. • Verifique se a barra de transporte está corretamente instalada.
A caixa de controlo emite dois sinais sonoros de 30 em 30 segundos.	<ul style="list-style-type: none"> • A bateria está fraca. Substitua por um conjunto de bateria recentemente carregado.
A caixa de controlo emite três sinais sonoros e o elevador desliga-se.	<ul style="list-style-type: none"> • A bateria está fraca. Substitua por um conjunto de bateria recentemente carregado.
A caixa de controlo emite um sinal sonoro durante 1 segundo e a cor do ecrã do comando manual alterna entre vermelho e preto.	<ul style="list-style-type: none"> • O elevador está bloqueado. Pressione o botão Para baixo para descer o braço e desbloquear.
A caixa de controlo emite sinais sonoros em condições diferentes das referidas acima.	<ul style="list-style-type: none"> • Contacte a Arjo para obter assistência técnica.
O atuador “para” durante a elevação	<ul style="list-style-type: none"> • A bateria está fraca. Substitua por uma bateria recentemente carregada. Não exceda a capacidade de elevação.
Problema com o carregador	
Consulte Carregador de baterias montado na parede - Instruções de Utilização 001-24257-**.	
Problemas com a Bateria	Resolução
O conjunto de bateria está bem instalado, mas sem luzes visíveis.	<ul style="list-style-type: none"> • Contacte a assistência (o carregador pode estar avariado).
A luz indicadora amarela não se apaga após várias horas de carregamento.	<ul style="list-style-type: none"> • O conjunto de bateria precisa de ser substituído. Contacte a Arjo para tratar da substituição.
O conjunto de bateria indica que está totalmente carregado quando se encontra no carregador, mas quando colocado no elevador só faz algumas elevações.	<ul style="list-style-type: none"> • O conjunto de bateria precisa de ser substituído. Contacte a Arjo para tratar da substituição.

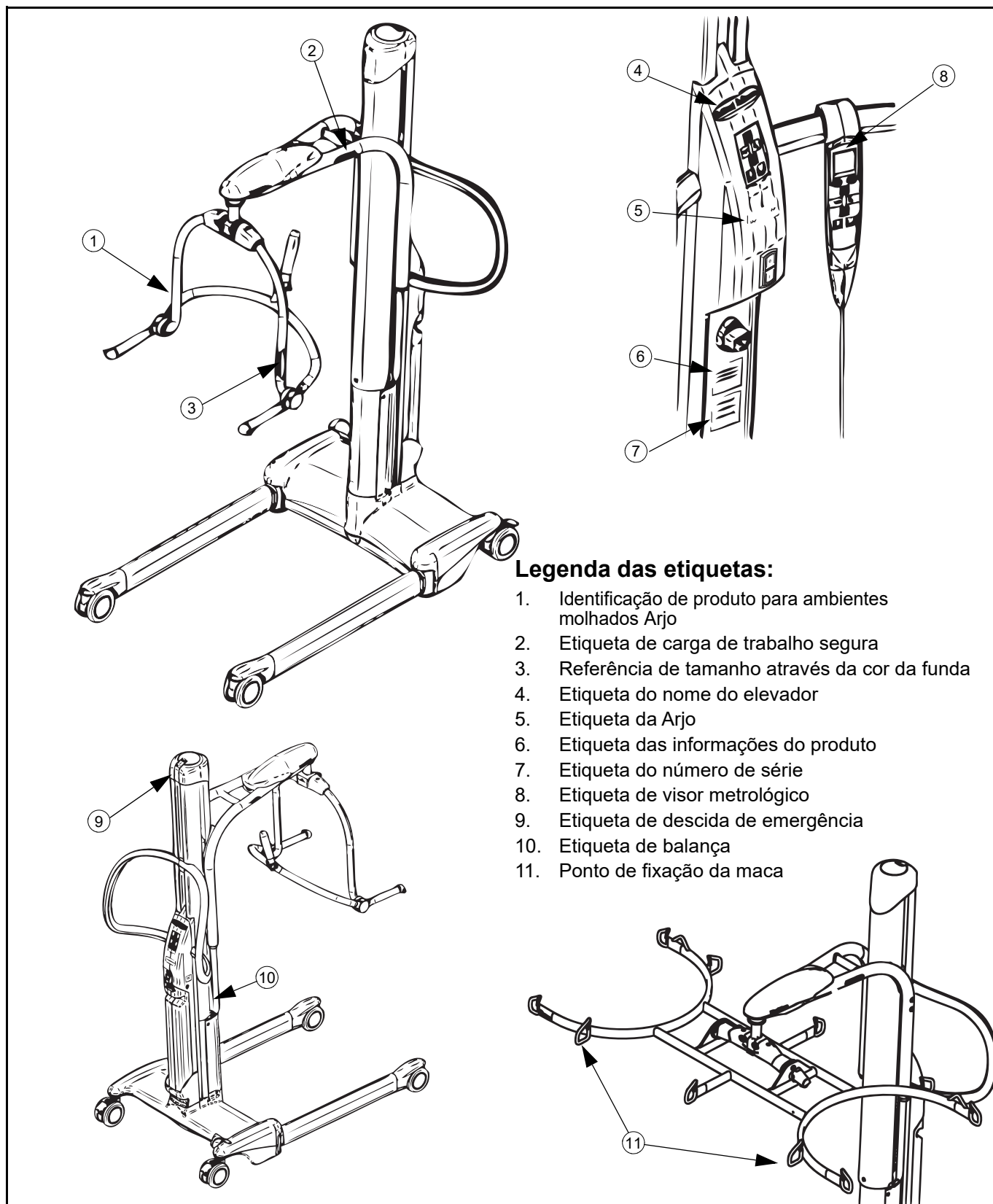

Fig. 78

Especificações técnicas

INFORMAÇÕES DO PRODUTO		MAXI MOVE
Peso total (braço de elevação, sem acessórios)	64,5 kg (142 lb)	
Capacidade de elevação (SWL)	Braço de elevação normal: 227 kg (500 lb) Braço de elevação prolongado: 130 kg (287 lb)	
Peso do conjunto de bateria	5,0 kg (11 lb)	
Diâmetro de Viragem	1222 mm (48 pol.)	
Requisito mínimo da porta	717 mm (28,25 pol.) para base padrão (KMCS ₂ **) e base de altura baixa (KMCL ₂ **) 770 mm (30 3/8 pol.) para base de altura extra baixa (KMCE ₂ **)	
Força para manobrar os comandos	2,5- 3 N	
COMPONENTES ELÉTRICOS		
Grau de proteção	IPx7 - Comando manual IP24 - MAXI MOVE	
Alimentado internamente	24 Vcc	
Tipo de bateria	Recarregável (chumbo-ácido selada)	
Capacidade da bateria	24 Vcc, 4,0 Ah a 5,5 Ah	
Corrente de entrada do carregador de baterias (peça #NDA8200)	100 a 240 Vca / 50 a 60 Hz	
Limites inferiores e superiores de corrente	12 ± 1 Amp.	
Ciclo de trabalho	15% - máx. 2 mín. de utilização contínua	
Nível sonoro alto	61,9 dBA	
Nível sonoro baixo	61,7 dBA	
Equipamento médico	Proteção de tipo BF contra choques elétricos de acordo com IEC 60601-1	
<p>Este produto Arjo cumpre os requisitos da norma IEC 60601-1-2 de Compatibilidade eletromagnética.</p> <p>O MAXI MOVE está em conformidade com a série IEC 60601-1, incluindo normas colaterais aplicáveis e desvios nacionais.</p> <p>O MAXI MOVE está em conformidade com a norma ISO 10535 (exceto quando utilizado com uma maca; consulte a secção "Utilização do seu MAXI MOVE").</p>		
<p>AVISO: Os equipamentos de comunicação RF portáteis (incluindo periféricos, como cabos de antena e antenas externas) devem ser utilizados a uma distância nunca inferior a 30 cm de qualquer componente do MAXI MOVE, incluindo cabos especificados pelo fabricante. Caso contrário, pode resultar uma degradação do desempenho deste equipamento. Consulte a secção "Compatibilidade eletromagnética" para obter mais informações.</p>		
ESPECIFICAÇÕES DA BALANÇA DIGITAL		
Gama de pesos	227 kg (500 lb)	
Resolução e tipo do visor	0,1 kg (0,2 lb), ecrã de cristais líquidos	
Precisão (no serviço)	2-50 kg ±50 g / 4-110 lb ±0,1 lb Classe III 50-200 kg ±100 g / 100-440 lb ±0,2 lb 200-227 kg ±150 g / 440-500 lb ±0,3 lb	
CONDIÇÕES DE OPERAÇÃO E ARMAZENAMENTO		
Intervalo de temperatura ambiente	Operação: Armazenamento a 5° a 40 ° (+41° a +104°F); - 25° a 70 °C (-13° a 158 °F)	
Intervalo de humidade relativa	Operação: 15 a 93 % (sem condensação) Armazenamento: Até 93% (sem condensação)	
Intervalo de pressão atmosférica	Operação: 795 hPa a 1060 hPa (máx. 2000 m) Armazenamento: 500 hPa a 1060 hPa	
<p>AVISO: O equipamento não é adequado na presença de misturas anestésicas inflamáveis com ar ou oxigénio, ou com óxido nitroso. Utilizar o MAXI MOVE neste ambiente pode dar origem a uma explosão. O elevador pode criar algumas faíscas internas, provocando a ignição do gás.</p>		
ELIMINAÇÃO SEGURA NO FINAL DA VIDA UTIL		
Bateria	De chumbo-ácido selada, recarregável, reciclável. Todas as baterias do produto deverão ser recicladas em separado. As baterias deverão ser eliminadas em conformidade com os regulamentos nacionais ou locais.	
Embalagem	Cartão canelado, reciclável Esferovite (EPS), reciclável	

Especificações técnicas

Elevador	Separadas e recicladas. Os componentes compostos majoritariamente por diferentes tipos de metal (contendo mais de 90% de metal por peso) por exemplo, barras de fundas, calhas, suportes verticais, etc., deverão ser reciclados como metais.
Componentes elétricos e eletrônicos	Os sistemas de elevador com componentes elétricos e eletrônicos ou um cabo elétrico deverão ser desmontados e reciclados em conformidade com a Diretiva de Resíduos de Equipamentos Elétricos e Eletrônicos (WEEE) ou em conformidade com os regulamentos locais ou nacionais.
Fundas	As fundas, incluindo reforços/estabilizadores, material de acolchoamento e quaisquer outros têxteis, polímeros ou materiais de plástico, etc., deverão ser triados como resíduos combustíveis.

Dimensões do Elevador

- 1) DIMENSÕES OBTIDAS COM GRUA DESCARREGADA
- 2) TOLERÂNCIAS DAS DIMENSÕES: ± 10 MM (3/8")

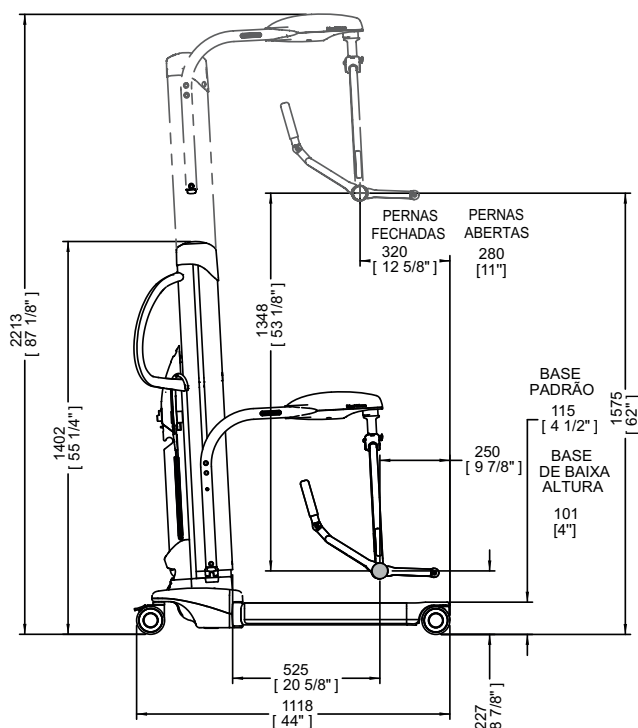

COM BASE STANDARD DA BARRA DE SUPORTE DPS E BASE DE BAIXA ALTURA (BRAÇO DE ELEVAÇÃO NORMAL)

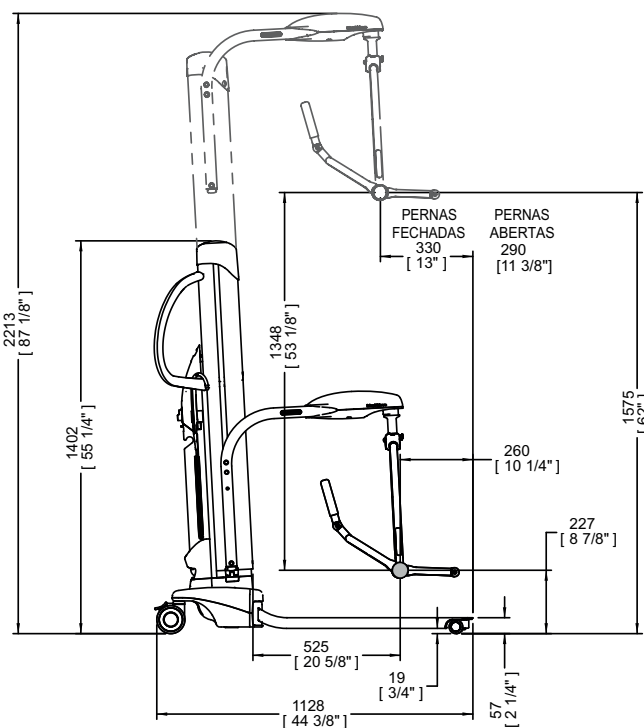

COM BASE DE ALTURA EXTRA BAIXA DA BARRA DE SUPORTE DPS (BRAÇO DE ELEVAÇÃO NORMAL)

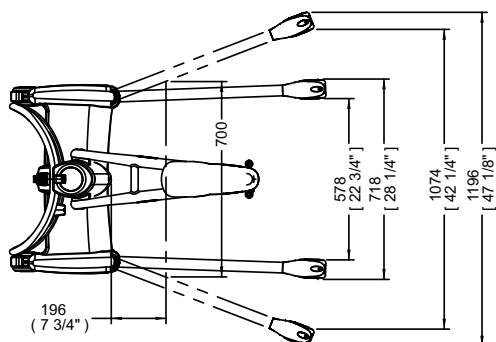

DIMENSÕES DA BASE (BASE STANDARD E BASE DE BAIXA ALTURA)

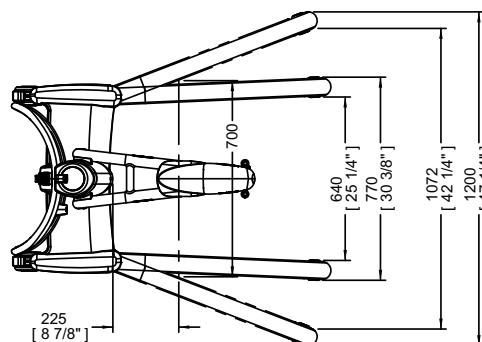

DIMENSÕES DA BASE (BASE DE ALTURA EXTRA BAIXA)

Especificações técnicas

Dimensões do Elevador

- 1) DIMENSÕES OBTIDAS COM GRUA DESCARREGADA
- 2) TOLERÂNCIAS DAS DIMENSÕES: ± 10 MM (3/8")

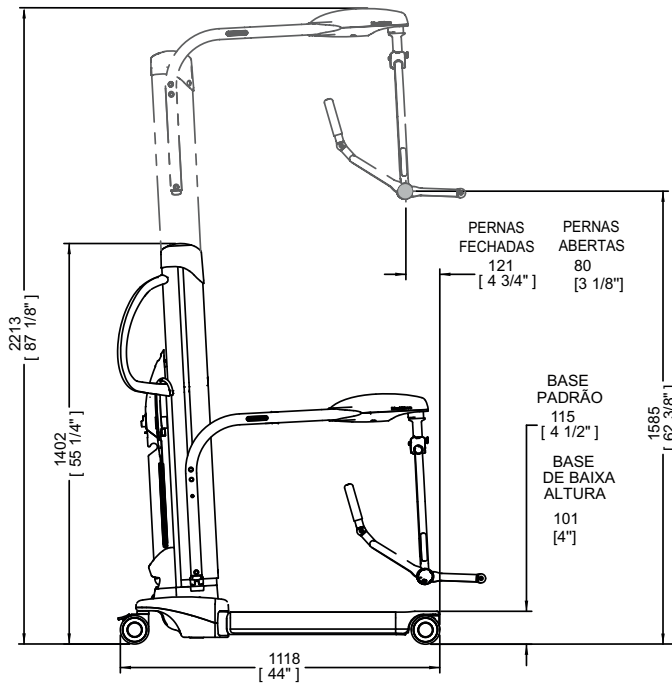

COM BASE PADRÃO DA BARRA DE SUPORTE DPS E BASE DE BAIXA ALTURA (BRAÇO DE ELEVAÇÃO PROLONGADO)

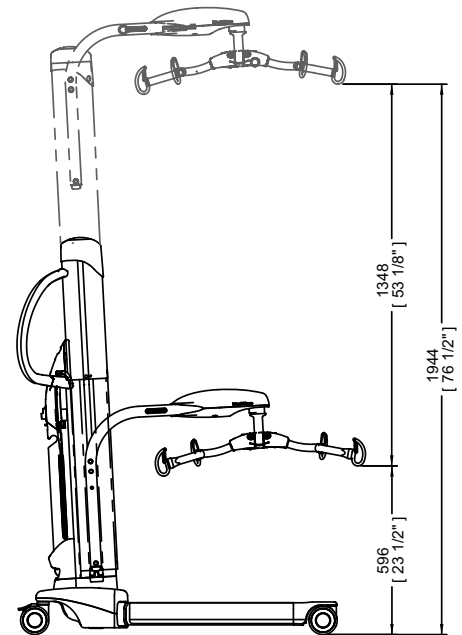

COM BARRA DE SUPORTE DE ALÇAS DE 4 PONTOS

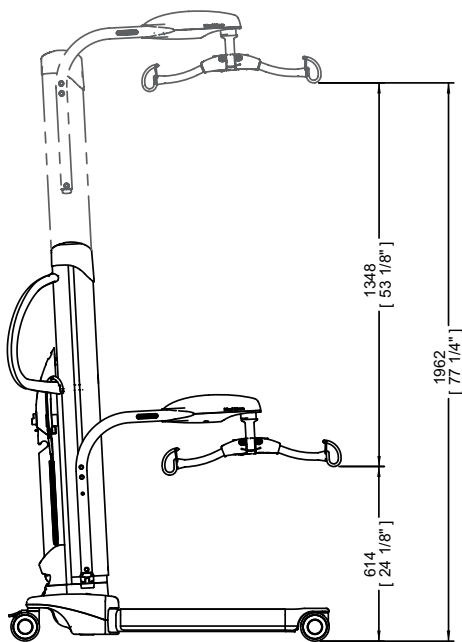

COM BARRA DE SUPORTE DE ALÇAS DE 2 PONTOS

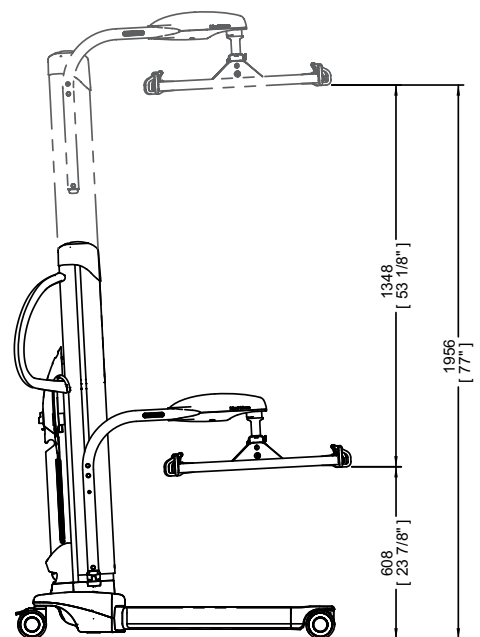

COM BARRA DE SUPORTE DE MACA

Fig. 79

Apêndice – Configurações do código de gravidade da balança

Sempre que os elevadores de chão com balança do MAXI MOVE são comercializados na Europa, a conformidade da balança com os requisitos da Diretiva do Conselho 90/384/CEE, conforme alterada, é estabelecida por testes referidos na EN45501-8.2. Esta verificação de conformidade é válida apenas para o local de utilização, uma vez que a gravidade é ajustada antes do fornecimento da unidade e selada pelo contador de calibração e de gravidade nas marcas da balança.

Um código de gravidade de dois dígitos é atribuído à balança de acordo com o local geográfico onde esta será utilizada. Este código pode ser visualizado seguindo o procedimento descrito em baixo.

NOTA: Quando o código predefinido é 99, isso significa que a balança foi ajustada para a latitude e altitude exatas correspondentes ao local geográfico específico onde será utilizada.

NOTA: Os códigos de gravidade não podem ser alterados através do menu de operação. Contacte o seu representante Arjo para obter mais informações.

Ver a configuração do código de gravidade

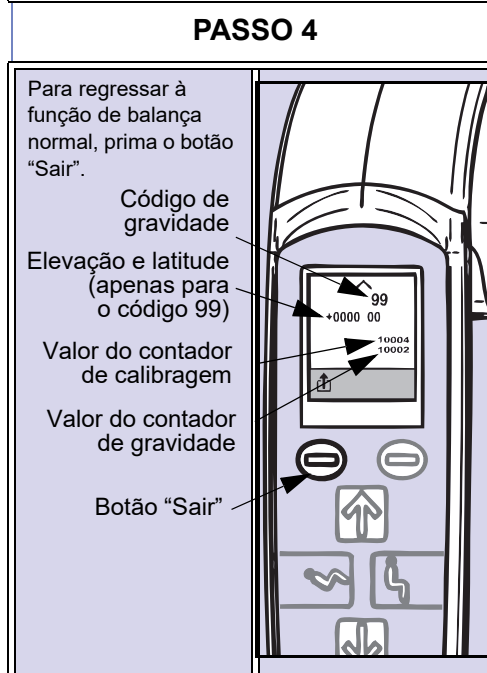
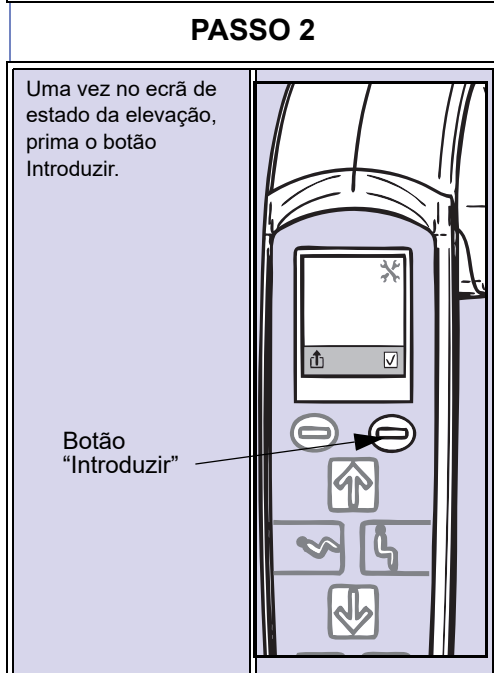
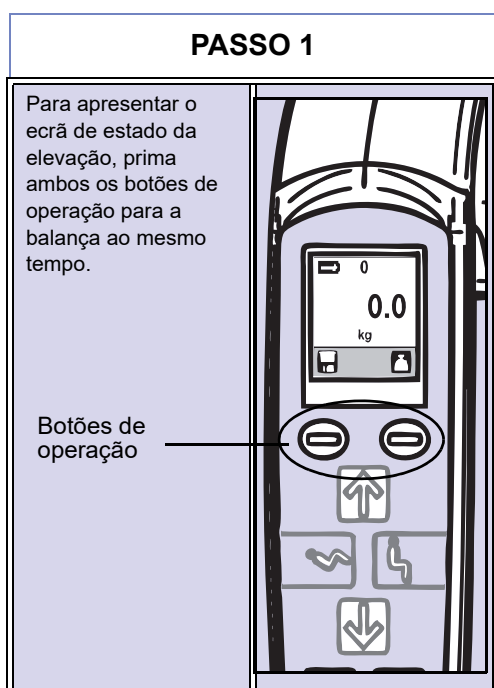

Compatibilidade eletromagnética

Conformidade eletromagnética

O MAXI MOVE foi testado quanto à conformidade com as normas regulamentares em vigor relativamente à sua capacidade de bloquear a EMI (interferência eletromagnética) de fontes externas.

Todavia, alguns procedimentos podem ajudar a reduzir as interferências eletromagnéticas:

- Certifique-se de que outros dispositivos nas áreas de vigilância de pacientes e/ou suporte vital cumprem as normas de emissões aceitas.
- Maximize a distância entre dispositivos eletromédicos. Os dispositivos de potência elevada podem produzir EMI que pode afetar o elevador.

Para mais informação sobre como gerir o ambiente eletromagnético RF da unidade, consulte a norma *AMI TIR 18-1997 - Orientação sobre a compatibilidade eletromagnética de dispositivos médicos para engenheiros clínicos/biomédicos*.

AVISO: A utilização de acessórios, cabos e peças sobresselentes além dos especificados ou fornecidos pela Arjo poderá resultar no aumento das emissões eletromagnéticas ou numa redução da imunidade eletromagnética deste equipamento e resultar no funcionamento incorreto.

AVISO: A utilização deste equipamento próximo a, ou empilhado com, outros equipamentos deve ser evitada, pois pode resultar em operação incorreta. Se a referida utilização for necessária, este equipamento, bem como os restantes, devem ser verificados para confirmar se estão a funcionar normalmente.

AVISO: O equipamento pode causar interferência de rádio ou pode perturbar o funcionamento dos equipamentos nas proximidades. Poderá ser necessário tomar providências, tais como a reorientação, o deslocamento do equipamento ou a proteção do local.

Emissões eletromagnéticas

Orientações e declaração do fabricante - Emissões eletromagnéticas - Para todos os equipamentos e sistemas

O MAXI MOVE destina-se a ser utilizado no ambiente eletromagnético especificado abaixo. O cliente ou o utilizador do MAXI MOVE deve certificar-se de que é utilizado neste tipo de ambiente.

Teste de emissões	Conformidade	Ambiente eletromagnético - orientações
Emissões de RF CISPR 11	Grupo 1	O MAXI MOVE utiliza energia de RF apenas para o seu funcionamento interno. Portanto, as emissões de RF são muito baixas e não são suscetíveis de causar qualquer interferência em equipamentos eletrónicos próximos.
Emissões de RF CISPR 11	Classe B	O MAXI MOVE é adequado para utilização em todos os estabelecimentos, incluindo estabelecimentos domésticos e os diretamente ligados à rede pública de fornecimento de energia elétrica de baixa tensão que abastece edifícios usados para fins domésticos.

Compatibilidade eletromagnética

Imunidade eletromagnética

Orientações e declaração do fabricante - Imunidade eletromagnética - para todos os equipamentos e sistemas			
O MAXI MOVE destina-se a ser utilizado no ambiente eletromagnético especificado abaixo. O cliente ou o utilizador do MAXI MOVE deve certificar-se de que é utilizado neste tipo de ambiente.			
Teste de imunidade	Nível de teste IEC 60601	Nível de conformidade	Ambiente eletromagnético - orientação
Descarga eletrostática (ESD) IEC 61000-4-2	± 8 kV de contacto ± 2 kV, ±4 kV, ±8 kV, ±15 kV de ar	± 8 kV de contacto ± 2 kV, ±4 kV, ±8 kV, ±15 kV de ar	Os pavimentos devem ser de madeira, betão ou tijoleira de cerâmica. Se os pavimentos estiverem cobertos com material sintético, a humidade relativa deve ser de, pelo menos, 30%.
RF conduzida IEC 61000-4-6	3 V fora das bandas ISM entre 0,15-80 MHz 6 V dentro das bandas ISM e de rádio amador entre 0,15-80 MHz	3 V fora das bandas ISM entre 0,15-80 MHz 6 V dentro das bandas ISM e de rádio amador entre 0,15-80 MHz	N/A
RF irradiada IEC 61000-4-3	10 V/m 80 MHz a 2,7 GHz	10 V/m 80 MHz a 2,7 GHz	N/A
Corrente elétrica rápida passageira/ descarga IEC 61000-4-4	±1 kV para portas de entrada/saída Frequência de repetição 100 kHz	±1 kV para portas de entrada/saída Frequência de repetição 100 kHz	A alimentação elétrica deve ser a de um ambiente comercial ou hospitalar típico.
Frequência de alimentação (50/60 Hz) da frequência elétrica IEC 61000-4-8	30 A/m 50/60 Hz	30 A/m 50/60 Hz	Os campos magnéticos da frequência elétrica devem estar a níveis característicos de um localização típica num ambiente comercial ou hospitalar típico.
Campos de proximidade de equipamentos de comunicações sem fios RF IEC 61000-4-3 (continuação)	380 - 390 MHz 27 V/m; PM 50%; 18 Hz 430 - 470 MHz 28 V/m; (FM ±5 kHz, 1 kHz sinusoidal) PM; 18 Hz 704 - 787 MHz 9 V/m; PM 50%; 217 Hz	380 - 390 MHz 27 V/m; PM 50%; 18 Hz 430 - 470 MHz 28 V/m; (FM ±5 kHz, 1 kHz sinusoidal) PM; 18 Hz 704 - 787 MHz 9 V/m; PM 50%; 217 Hz	N/A

Compatibilidade eletromagnética

Teste de imunidade	Nível de teste IEC 60601	Nível de conformidade	Ambiente eletromagnético - orientação
(continuação) Campos de proximidade de equipamentos de comunicações sem fios RF IEC 61000-4-3	800 - 960 MHz 28 V/m; PM 50%; 18 Hz 1700 - 1990 MHz 28 V/m; PM 50%; 217 Hz 2400 - 2570 MHz 28 V/m; PM 50%; 217 Hz 5100 - 5800 MHz 9 V/m; PM 50%; 217 Hz	800 - 960 MHz 28 V/m; PM 50%; 18 Hz 1700 - 1990 MHz 28 V/m; PM 50%; 217 Hz 2400 - 2570 MHz 28 V/m; PM 50%; 217 Hz 5100 - 5800 MHz 9 V/m; PM 50%; 217 Hz	N/A

Intencionalmente em branco

AUSTRALIA

Arjo Australia
 Building B, Level 3
 11 Talavera Road
 Macquarie Park, NSW, 2113,
 Australia
 Phone: 1800 072 040

BELGIQUE / BELGIË

Arjo Belgium
 Evenbroekveld 16
 9420 Erpe-Mere
 Phone: +32 (0) 53 60 73 80
 Fax: +32 (0) 53 60 73 81
 E-mail: info.belgium@arjo.com

BRASIL

Arjo Brasil Equipamentos Médicos Ltda
 Rua Marina Ciufuli Zanfelice, 329 PB02
 Galpão - Lapa
 São Paulo – SP – Brasil
 CEP: 05040-000
 Phone: 55-11-3588-5088
 E-mail: vendas.latam@arjo.com
 E-mail: servicios.latam@arjo.com

CANADA

Arjo Canada Inc.
 90 Matheson Boulevard West
 Suite 350
 CA-MISSISSAUGA, ON, L5R 3R3
 Tel/Tél: +1 (905) 238-7880
 Free: +1 (800) 665-4831
 Fax: +1 (905) 238-7881
 E-mail: info.canada@arjo.com

ČESKÁ REPUBLIKA

Arjo Czech Republic s.r.o.
 Na Strži 1702/65
 140 00 Praha
 Czech Republic
 Phone No: +420225092307
 E-mail: info.cz@arjo.com

DANMARK

Arjo A/S
 Vassingerødvej 52
 DK-3540 LYNGE
 Tel: +45 49 13 84 86
 Fax: +45 49 13 84 87
 E-mail: dk_kundeservice@arjo.com

DEUTSCHLAND

Arjo GmbH
 Peter-Sander-Strasse 10
 DE-55252 MAINZ-KASTEL
 Tel: +49 (0) 6134 186 0
 Fax: +49 (0) 6134 186 160
 E-mail: info-de@arjo.com

ESPAÑA

ARJO IBERIA S.L.
 Poligono Can Salvatella
 c/ Cabanyes 1-7
 08210 Barberà del Valles
 Barcelona - Spain
 Telefono 1: +34 900 921 850
 Telefono 2: +34 931 315 999

FRANCE

Arjo SAS
 2 Avenue Alcide de Gasperi
 CS 70133
 FR-59436 RONCQ CEDEX
 Tél: +33 (0) 3 20 28 13 13
 Fax: +33 (0) 3 20 28 13 14
 E-mail: info.france@arjo.com

HONG KONG

Arjo Hong Kong Limited
 Room 411-414, 4/F, Manhattan Centre,
 8 Kwai Cheong Road, Kwai Chung, N.T.,
 HONG KONG
 Tel: +852 2960 7600
 Fax: +852 2960 1711

ITALIA

Arjo Italia S.p.A.
 Via Giacomo Peroni 400-402
 IT-00131 ROMA
 Tel: +39 (0) 6 87426211
 Fax: +39 (0) 6 87426222
 E-mail: Italy.promo@arjo.com

MIDDLE EAST

Arjo Middle East FZ-LLC
 Office 908, 9th Floor,
 HQ Building, North Tower,
 Dubai Science Park,
 Al Barsha South
 P.O. Box 11488, Dubai,
 United Arab Emirates
 Direct +971 487 48053
 Fax +971 487 48072
 Email: Info.ME@arjo.com

NEDERLAND

Arjo Nederland BV
 Biezenwei 21
 4004 MB TIEL
 Postbus 6116
 4000 HC TIEL
 Tel: +31 (0) 344 64 08 00
 Fax: +31 (0) 344 64 08 85
 E-mail: info.nl@arjo.com

NEW ZEALAND

Arjo Ltd
 34 Vestey Drive
 Mount Wellington
 NZ-AUCKLAND 1060
 Tel: +64 (0) 9 573 5344
 Free Call: 0800 000 151
 Fax: +64 (0) 9 573 5384
 E-mail: nz.info@Arjo.com

NORGE

Arjo Norway AS
 Olaf Helsets vei 5
 N-0694 OSLO
 Tel: +47 22 08 00 50
 Faks: +47 22 08 00 51
 E-mail: no.kundeservice@arjo.com

ÖSTERREICH

Arjo Austria GmbH
 Lemböckgasse 49 / Stiege A / 4.OG
 A-1230 Wien
 Tel: +43 1 8 66 56
 Fax: +43 1 866 56 7000

POLSKA

Arjo Polska Sp. z o.o.
 ul. Ks Piotra Wawrzyniaka 2
 PL-62-052 KOMORNIKI (Poznań)
 Tel: +48 61 662 15 50
 Fax: +48 61 662 15 90
 E-mail: arjo@arjo.com

PORTUGAL

Arjo em Portugal
 MAQUET Portugal, Lda.
 (Distribudor Exclusivo)
 Rua Poeta Bocage n.º 2 - 2G
 PT-1600-233 Lisboa
 Tel: +351 214 189 815
 Fax: +351 214 177 413
 E-mail: Portugal@arjo.com

SUISSE / SCHWEIZ

Arjo Switzerland AG
 Fabrikstrasse 8
 Postfach
 CH-4614 HÄGENDORF
 Tél/Tel: +41 (0) 61 337 97 77
 Fax: +41 (0) 61 311 97 42

SUOMI

Arjo Scandinavia AB
 Riihitontuntie 7 C
 02200 Espoo
 Finland
 Puh: +358 9 6824 1260
 E-mail: Asiakaspalvelu.finland@arjo.com

SVERIGE

Arjo International HQ
 Hans Michelsensgatan 10
 SE-211 20 MALMÖ
 Tel: +46 (0) 10 494 7760
 Fax: +46 (0) 10 494 7761
 E-mail: kundservice@arjo.com

UNITED KINGDOM

Arjo UK and Ireland
 Houghton Hall Park
 Houghton Regis
 UK-DUNSTABLE LU5 5XF
 Tel: +44 (0) 1582 745 700
 Fax: +44 (0) 1582 745 745
 E-mail: sales.admin@arjo.com

USA

Arjo Inc.
 2349 W Lake Street Suite 250
 US-Addison, IL 60101
 Tel: +1 (630) 307-2756
 Free: +1 (800) 323-1245
 Fax: +1 (630) 307 6195
 E-mail: us.info@arjo.com

JAPAN

Arjo Japan K.K.
 東京都港区虎ノ門三丁目7番8号
 ランディック第2 虎ノ門ビル9階
 Tel: +81 (0)3-6435-6401
 Fax: +81 (0)3-6435-6402
 E-mail: info.japan@arjo.com

At Arjo, we are committed to improving the everyday lives of people affected by reduced mobility and age-related health challenges. With products and solutions that ensure ergonomic patient handling, personal hygiene, disinfection, diagnostics, and the effective prevention of pressure ulcers and venous thromboembolism, we help professionals across care environments to continually raise the standard of safe and dignified care. Everything we do, we do with people in mind.



ArjoHuntleigh AB
Hans Michelsensgatan 10
211 20 Malmö, Sweden
www.arjo.com

arjo



001.25060.PT

CE
2797